

# 浙江国际海运职业技术学院 学 报

2021 年 第 1 期  
(总第 65 期)

主 办  
浙江国际海运职业技术学院

## 学报编辑委员会

主 任: 吴中平

副 主 任: 夏志刚

编 委: (以姓氏笔画排名)

马瑶珠 王建强 王贵斌  
韦家础 史方敏 叶 盛  
朱亚珠 刘在良 刘秋民  
刘笑菊 孙 峰 李 丽  
李海波 汪益兵 陈永芳  
郑燕华 俞海平 郭飞军  
黄 承 谭狄溪 滕海颖

主 编: 夏志刚

副 主 编: 郭飞军

编辑出版:

《浙江国际海运职业技术学院学报》编辑部

本校网址: www.zimc.cn

本刊电子信箱: xuebao@post.zimc.cn

准印号: (浙内)准字第 L019 号

地址: 浙江省舟山市临城新区海天大道 268 号

电话: 0580-2095032

邮编: 316021

出版日期: 2021 年 3 月

(内部资料 免费赠阅)

# 目 次

## ·工程技术·

低速柴油机系统滑油污染故障分析……陈建良 袁 对(1)

## ·蚂蚁岛精神研究·

党的群众路线在“蚂蚁岛精神”形成中的伟大实践  
……夏志刚 高 辉(5)

“蚂蚁岛精神”形成过程中妇女解放的启示  
……刘笑菊 夏志刚(11)

新中国建设史上“蚂蚁岛精神”的产生渊源试探  
……芮明珠 夏志刚(15)

“蚂蚁岛精神”融入思想政治课教学的探索与实践  
……徐 英(19)

## ·人文社科·

浙江自贸试验区大宗商品(矿、煤)贸易自由化对策研究  
——以舟山片区为例……李宇宏(23)

民主党派界别“专”字特色在政协协商统战中的作用与路径研究  
——以民进舟山市委会为例……翁源昌(28)

全省大花园背景下浙东唐诗之路的协同开发  
……于海腾(33)

明恩溥和浙东唐诗西传发轫……邱好玥 夏 重(37)

## ·教育教学·

高校开展反邪教工作的路径探索  
——基于社会主义核心价值观培育的视角……赵怡琦(41)

劳动教育融入专业技能教育的路径探讨  
——以国际邮轮乘务管理专业为例……刘利娜(45)

“后疫情时代”旅游教育校企合作发展新策略  
……武雅娇 岳海静(49)

“双常态”背景下基层体校提高训练成效对策研究  
——以舟山市少年体校为例……刘大炜 罗 瑜(54)

《浙江国际海运职业技术学院学报》征稿启事……(60)

# Journal of Zhejiang International Maritime College

( General 65 )

Vol.17 No. 1 Mar. 2021

## Contents

Analysis of Low Speed Diesel Engine Failures Caused by Lube. Oil Contamination .....	Chen Jianliang Yuan Dui ( 1 )
Great Practice of the Communist Party’ s Mass Line in Formation of “Mayi Island Spirit” .....	Xia Zhigang Gao Hui ( 5 )
Enlightenment of Women’ s Liberation in Formation of “Mayi Island Spirit” .....	Liu Xiaojun Xia Zhigang ( 11 )
On Origin of “Mayi Island Spirit” in History of New China’ s Construction.....	Rui Mingzhu Xia Zhigang ( 15 )
Exploration and Practice of Integrating “Mayi Island Spirit” into Ideological and Political Teaching .....	Xu Ying ( 19 )
Study on Countermeasures of Trade Liberalization of Bulk Commodity (Mine, Coal) in Zhejiang Pilot Free Trade Zone —— A Case Study of Zhoushan Area.....	Li Yuhong ( 23 )
Study on Role and Path of Democratic Parties’ “Special” Characteristics in United Front of CPPCC —— A Case Study of Zhoushan Municipal Committee of Democratic Progressive Party .....	Weng Yuanchang ( 28 )
Collaborative Development of Tang Poetry in Eastern Zhejiang under Background of Big Provincial Garden .....	Yu Haiteng ( 33 )
Arthur Henderson Smith and Introduction of Tang Poems in Eastern Zhejiang to Western Countries .....	Qiu Yuyue Xia Zhong ( 37 )
Exploration of Anti-cult Work in Colleges and Universities —— Based on the Perspective of Cultivating Socialist Core Values.....	Zhao Yiqi ( 41 )
Paths of Integrating Labor Education into Professional Skills Education —— A Case Study of International Cruise Crew Management.....	Liu Lina ( 45 )
New Strategies of School-enterprise Cooperation in Tourism Education in “ Post-epidemic Era” .....	Wu Yajiao Yue Haijing ( 49 )
Research on Countermeasures to Improve the Training Effectiveness of Basic Sports Schools under the Background of “Double Normal” —— A Case Study of Zhoushan Youth Sports School.....	Liu Dawei Luo Yu ( 54 )

# 低速柴油机系统滑油污染故障分析

陈建良 袁 对

(浙江国际海运职业技术学院, 浙江舟山 316021)

**摘要:**根据某船主机循环系统滑油化验数据和运行中的异常现象,对其主机曲轴箱系统油污染故障进行分析,发现主要污染源,及时采取了有效控制措施,阻断了事故链发展,防止机损事故的发生,为广大轮机管理人员加强对船舶润滑油的管理提供有效的经验和借鉴。

**关键词:**润滑油;总碱值;填料函;污染

**中图分类号:**U672

**文献标志码:**A

## Analysis of Low Speed Diesel Engine Failures Caused by Lube. Oil Contamination

Chen Jianliang Yuan Dui

(Zhejiang International Maritime College, Zhoushan 316021, China)

**Abstract:** According to the test data of lubricating oil in the main engine circulation system and the abnormal phenomenon in operation, this paper analyzes a certain ship's main engine failure caused by the crankcase lube. oil contamination. The contamination source is found out and effective control measures are taken in time, which blocks the continuous development of the accident chain and prevents the formation of the engine damage accident, so as to provide effective reference for the engineers to strengthen the management of marine lubricating oil.

**Key words:** lubricating oil; total base number; stuffing box; contamination

### 1 故障发展过程

某船主机型号为MAN B&W 6S42MC7,额定转速136r/min,额定功率6480KW,实际运行转速120r/min,主机系统滑油使用MOBILGARD 300,气缸油使用MOBILGARD 570。该船主要航行于中国沿海及东南亚海域,燃油燃油(50℃运动粘度为180mm<sup>2</sup>/s)硫含量小于3.5%的高硫油和硫含量小于0.5%的低硫油。

该船在当年3月份两个航次中发现主机循环

油柜系统滑油的消耗量显著减少的现象。经实际测量估算,主机实际系统滑油消耗率大约为7Kg/D。按经验值,十字头柴油机循环油柜系统油理论消耗率 $g$ 大约为0.10g/bhp.h<sup>[1]</sup>,按实际运行功率( $P_b$ )为6054bhp根据式1进行估算(不计算泄露等其它因素导致的消耗量),本主机理论系统滑油每天消耗率 $G_D$ 至少应为14.5Kg/D。

$$G_D = \frac{g \times P_b \times 24}{1000} \quad (1)$$

从消耗数据上可以明显看出主机实际每天系统油消耗量过低,因此肯定存在燃油、水或其它物质漏入系统滑油的情况。经过多方面排查,未发现高压油泵处有燃油漏入凸轮轴箱,也未发现滑油冷却器泄露的迹象。进一步从系统滑油的外观和滴定检查,未发现滑油乳化情况。待滑油2020年3月底左右取样化验,至2020年4月中旬接收到第一季度的滑油化验数据,发现主机系统滑油的总碱值(TBN)值达9.3mgKOH/g,超出标准值52%(MOBILGARD 300总碱值(TBN)初始值为6.1mgKOH/g)。查阅之前几个季度的滑油数据,如图1所示。



图1 近五季度主机系统油总碱值(TBN)变化  
(单位:mgKOH/g)

通过图1对比数据发现,近一年来该主机系统滑油总碱值一直处于缓慢上升趋势,但2019年的数据基本在正常范围之内,而2020年第一季度的总碱值的增量明显超过了去年的增量,再结合之前2020年3月份滑油消耗量的异常减少,说明主机系统油存在外部污染。此外,化验结果中除了滑油粘度、灰分有所增加(尚在允许范围之内),其它特性指标当时均未超出正常范围。

## 2 故障排查分析过程

滑油中保持一定的总碱值具有中和酸性物质,提高热稳定性和清洁分散性,减少由于高温氧化导致的沉积物产生等作用<sup>[3]</sup>。但是,过高的总碱值也会对柴油机产生诸多不利影响,必须引起重视。

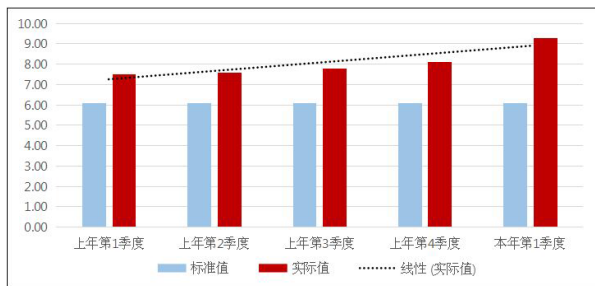
### 2.1 滑油碱值过高对柴油机性能的影响

#### 2.1.1 滑油的抗乳化能力下降<sup>[2]</sup>

滑油容易乳化,水分不易被分离,滑油的润滑性和承载能力也将显著降低,致使柴油机运动部件的磨损加剧。另外,由于碱性添加剂数量的增加,滑油中的颗粒容易被碱性添加剂包裹,由于碱性添加剂与基础油的比重非常接近,因此将严重

影响分油机的分离效果。

#### 2.1.2 清洁、分散性能下降

滑油的清洁、分散性能的下降将导致高温氧化的沉积物增多,联系之前多次曲轴箱检查情况,在曲轴箱内壁上和曲柄臂上确实出现了一些稀薄的沉积物。

#### 2.1.3 活塞冷却效果变差

滑油中的沉积物如果在活塞冷却腔中沉积,将形成很大的热阻,严重影响活塞的冷却效果,进一步将导致燃烧室组件的损坏。

#### 2.1.4 轴承等磨损加剧

目前一般以氯化钙等作为高碱性清洁分散剂加入汽缸油中,如果汽缸油污染了系统油,系统油沉积物中的灰分和钙分将大大增加<sup>[3]</sup>,从而导致主机各轴承及滑油泵等容易产生磨粒磨损。

#### 2.1.5 滑油粘度增加

由于添加剂的析出以及沉积物的增加,滑油的粘度将不可避免得增加,使管路流动阻力增加,压力损失增加,从而影响轴承布油槽处的滑油压力和流量,影响液体动压润滑的建立,严重情况下将导致轴承的异常磨损。

## 2.2 污染源分析

低速十字头柴油机的系统滑油主要是用于润滑轴承、冷却活塞等作用,并不需要润滑缸套,基本不与燃烧产物接触,因此循环用的系统滑油与汽缸油比较,其总碱值较低。一定的碱性主要是为了中和由于滑油循环使用过程中氧化形成的有机酸,降低轴承的腐蚀磨损风险。实际上,由于扫气箱填料函工作性能的降低,扫气箱内的一部分燃烧产物也会通过填料函漏入曲轴箱内,燃烧产物中无机酸也会因此进入系统滑油,无机酸将中和掉系统油中的碱性添加剂。因此随着柴油机的运行,系统油的总碱值应该是持续降低的,当系统滑油中酸值增量大于2.0mgKOH/g<sup>[2]</sup>,则认为系统滑油油质恶化,需要进行更换。

而本船出现总碱值不降反增的情况,一般来说是由于混入高碱值的其它油料所致。其可能性主要是三方面:(1)有些机型往往配置填料函放残油处理回收装置,将填料函放残柜中油进行分离过滤后回收至主机循环油柜,此类回收的油由于可能混合了扫气箱中多余的汽缸油,其总碱值较高,长期回收使用,将可能导致系统滑油碱值过



高。(2)填料函性能下降,扫气箱内多余汽缸油通过填料函进入系统滑油。(3)循环油柜补油时错误加入高碱值的汽缸油。

本船主机并不设置填料函残油处理回收装置,因此排除第一种污染的可能性。核对汽缸油存储柜和系统有存储柜数量,也排除了第三种误加油的情况。因此基本可以确定是填料函处泄露污染所致。

初步查阅主机运行时间和保养记录,发现主机各缸填料函的运行时间均还在正常保养周期之内,平时运行中观察扫气箱填料函放残管也未发现控制漏斗处滴油量增加的现象。进一步停机进行曲轴箱检查,发现主机第三缸和第五缸填料函底座与控制漏斗的连接管法兰处的垫片处有油滴漏。经拆检确认,发现两缸都存在连接管法兰垫片老化破损,导致填料函上部刮油环刮下的含有大量汽缸油残留物的残油漏入曲轴箱,故障原因就此确定。

### 2.3 故障原因分析

扫气箱填料函是用于分隔扫气箱和曲轴箱的部件,如图2所示其最上部是一道刮油环用于防止扫气箱的由你进入填料函,刮油环下方是一道组合密封环,再往下是另外两道密封环,都是用于阻止扫气箱的气下串至曲轴箱,最下方是四道刮油环,其刮下的油通过填料函内部的孔道回流至曲轴箱,用于防止曲轴箱的油进入扫气箱。最上面刮油环槽通过连接管与外部控制漏斗连接,运行中观察控制漏斗的漏油和漏气情况可以判定第一道刮油环和密封环的状况。



图2 扫气箱填料函结构图

首先,通过以上排查最终确定该故障主要原因是由于连接管法兰处的垫片损坏,导致上部刮油环刮下的残油并没有到达控制漏斗,而是直接流入了曲轴箱,致使系统滑油总碱值急剧增加。虽

然故障原因比较简单,但是该故障具有较强的隐蔽性,运行中轮机员一般都是通过从控制漏斗的滴油情况判断填料函的工作情况,而主机运行中控制漏斗处确实也有残油滴出(数量不多),导致轮机人员误认为填料函状况并没有问题。

其次,虽然填料放残管泄漏是主要的因素。但是本船的气缸注油量过大,以及汽缸油总碱值与所用燃油硫含量不匹配也是导致此次故障的间接原因。本船采用的是机械注油器,说明书推荐注油率为 $1.20\text{g/bhp}\cdot\text{h}$ ,但实际注油率为 $1.74\text{g/bhp}\cdot\text{h}$ ,注油量明显过大,但是长期都是按此注油率运行,未进行调整。而且本船所用燃油在排放控制区域以外采用硫含量为3%左右的燃油,进入硫化物排放控制区域时换用硫含量0.41%左右的低硫油,但是汽缸油却只有一种MOBILGARD 570(总碱值TBN为 $70\text{mgKOH/g}$ ),从而导致在使用低硫油时,产生大量未被燃烧产物中和的碱性汽缸油残留物,而这些高碱值的残留物也是这次污染的主要污染物。从表1化验数据也可以看出,上一年的系统油的碱值也是在逐步增加的,而且一直处于偏高的状态,说明这种污染也是长期存在的。

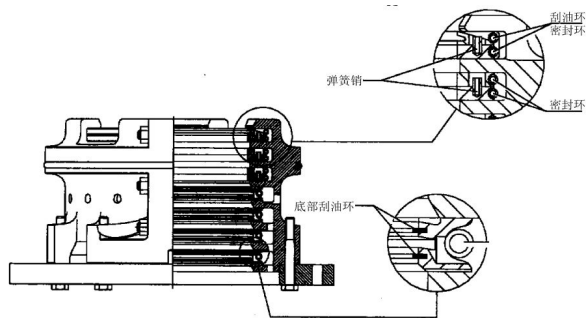
最后,主机长期的低负荷运行和机动航行,也是导致此次故障的重要因素。由于航运业的长期不景气,大部分船舶在航行中均采用降负荷运行,并且本船每月都会多次进出长江,长时间的机动航行(使用低硫油)将导致更多的过量汽缸油残留在扫气箱中,增加了其污染曲轴箱的可能性。

### 3 后续处理措施及控制

根据柴油机润滑油换油标准,总碱值(TBN)值超过新油的50%建议更换<sup>[1]</sup>。但是由于系统油数量较大,一次性全部换新将带来巨大的营运成本,因此针对系统油总碱值过高的情况,必须采用切实有效的措施进行控制,防止故障的进一步发展,保障主机安全稳定运行。

#### 3.1 提高分油机分离效果

碱值过高必然导致滑油中的灰分和沉积物等增加,可通过提高分油机分离温度(含碱性添加剂的滑油可达 $85^{\circ}\text{C}$ )、减小分离量、缩短分离片清洗周期等措施有效分离高碱值滑油中的灰分和颗粒物,改善油质,降低轴承产生异常磨损的风险。

3.2 控制汽缸油注油量或换用总碱值较低的汽缸油  
逐步调整汽缸油注油量至合理区间。合适的

注油量,一方面可以减少过量汽缸油进入系统油的几率,另一方面也可以降低营运成本。

### 3.3 加强扫气箱检查和清洁

适当缩短扫气箱的检查周期,保持扫气箱的清洁,并重点清理填料函最上部和放残管的油泥,减少残油进入曲轴箱的可能性。

### 3.4 加强填料函密封性的检查和维护保养

运行中要密切注意控制漏斗处的泄漏情况以及填料函放残柜的测量,对测量数据要进行深入分析对比,确定填料函的泄漏情况是否在正常范围。在曲轴箱检查过程中,可以短时启动辅助风机,检查填料函处的泄露情况,用于定性判断填料函的密封性能。按照保养周期维护保养填料函,合理调整各刮油环和密封环的间隙。

### 3.5 密切注意油质变化

加强对系统滑油油质的监测。船舶上可以通过外观检查和滴定试验来初步定性判断滑油的油质。对于油质有明显变化的情况,可以缩短采样周期,精确掌握滑油特性的变化。认真对比每次化验

报告,对于滑油特性的变化要及时进行分析诊断,尽早确定污染源,防止油质进一步恶化。

## 4 结束语

滑油的品质将直接影响机舱设备的安全稳定运行。因此,加强船舶润滑油的管理,密切关注机械设备滑油消耗率的变化,通过经验判断和定期化验,及时掌握滑油品质和理化特性的变化,认真分析判断导致油质变化的根本原因,采用科学有效的管理控制措施,将有助于减少机损事故的发生,提高船舶营运的安全性、可靠性和经济性。

## 参考文献:

- [1] 张兴之,王忠忱. 轮机长业务 [M]. 大连:大连海事大学出版社,2008.
- [2] 夏治发,王恩泽. 主滑油循环柜滑油粘度、总碱值过高的原因和危害 [J]. 航海技术,1995,(03):43-46.
- [3] 田村邦光,细绍邦彦,于世元. 润滑油的碱性对船用中速柴油机性能的影响 [J]. 国外舰船技术,1981(09):31-39.

# 党的群众路线在“蚂蚁岛精神”形成中的伟大实践

夏志刚 高辉

(浙江国际海运职业技术学院,浙江舟山 316021)

**摘要:**全国第一个人民公社蚂蚁岛,在新中国建设史上留下了光辉一页。艰苦创业、敢啃骨头、勇争一流的“蚂蚁岛精神”,既极富地域特色,又永不过时。回顾和总结党的群众路线在“蚂蚁岛精神”形成过程中的经验,对于我们在向第二个百年目标奋力进军的征程中,贯彻落实习近平新时代中国特色社会主义思想,永葆青春活力和战斗力,具有十分重要的意义。

**关键词:**蚂蚁岛精神;群众路线;艰苦创业;新中国建设史

中图分类号:D252

文献标志码:A

## Great Practice of the Communist Party's Mass Line in Formation of "Mayi Island Spirit"

Xia Zhigang Gao Hui

(Zhejiang International Maritime College, Zhoushan 316021, China)

**Abstract:** Mayi Island, the first people's commune in China, has left a glorious page in the history of new China's construction. The pioneering, enterprising and aggressive spirit contained in "Mayi Island Spirit" is not only rich in regional characteristics, but also never out of date. Reviewing and summarizing the experience of the communist party's mass line in the formation of the "Mayi Island Spirit" is of great significance to China's implementation of Xi Jinping Thought on Socialism with Chinese Characteristics for a New Era to achieve the second centenary goals, and to maintain its youthful vitality and power.

**Key words:** Mayi Island Spirit; mass line; pioneering and enterprising; new China construction history

2005年6月13日,时任浙江省委书记习近平同志登上蚂蚁岛,他说,蚂蚁岛老一辈创造的“艰苦创业、敢啃骨头、勇争一流”的蚂蚁岛精神,不但没有过时,还要继续发扬光大。蚂蚁岛是浙江舟山群岛东南部一个不到3平方公里的小岛,解放前渔民生活极端困苦,又被国民党军队进行了疯狂的摧残破坏,全岛处于濒死的边缘,是舟山群岛解放

中受灾最重的岛屿。1950年5月18日,登步血战后的蚂蚁岛终于插上了红旗,在中国共产党的坚强领导下,蚂蚁岛人民硬是“不要国家一分钱”,本着“勤俭办一切事业”的坚强决心,自力更生,艰苦创业,敢争一流,自发成立全国第一个人民公社,把一穷二白的蚂蚁岛建成“东海上的乐园”,“学蚂蚁、赶蚂蚁、超蚂蚁”成为舟山和全国渔区的新时

基金项目:2020年度舟山市委宣传部和舟山市社科联委托课题“蚂蚁岛精神与践行群众路线研究”(项目编号:202016)研究成果。

作者简介:夏志刚(1974-),男,浙江舟山人,浙江国际海运职业技术学院副院长。

尚,是全国闻名的渔业生产和艰苦创业先进典型,在新中国建设史上留下了光辉一页。正是对党的群众路线和群众观点的传承和实践,蚂蚁岛人民在艰苦创业的过程中形成了极富地域特色和永不过时的“蚂蚁岛精神”。回顾和总结“蚂蚁岛精神”形成过程中党的群众路线的实践经验,对贯彻落实习近平新时代中国特色社会主义思想具有重大理论指导意义,可以从中汲取向第二个百年目标奋力进军的强大力量和丰富营养。

### 一、坚持为民,才能赢得群众、组织群众,克服困难走上轨道

1933年8月12日,毛泽东在中央苏区南部17县经济建设大会上发表讲话,要“关心群众的痛痒,真心实意地为群众谋利益,解决群众的生产和生活问题,盐的问题,米的问题,房子的问题,衣的问题,生小孩的问题,解决群众的一切问题”<sup>[1]</sup>,把群众身边的每一个小事都看作大事。延安时期又强调,“一切空话都是无用的,必须给人民以看得见的物质福利。”<sup>[2]</sup>只有为了人民,才能得到群众的真正拥护,这是党在艰苦卓绝的革命斗争中总结出的宝贵经验。

解放初期,蚂蚁岛上一片狼藉,海滩布满了竹签、地雷、铁丝网,渔船被破坏90%,捕海蜇的竹桩全部被抽取用于工事,许多家庭已经断粮多日,甚至出现观音土当粮,人民生产、生活都遭受了严重的困难和倒退。一俟完成救济、扫雷、治病等突击任务,解放军就紧急号召渔民恢复生产动手自救。1950年6月14日,蚂蚁岛解放后的一个月,面对即将到来的海蜇旺汛,定海县人民政府,向蚂蚁岛派出工作组,成功发放首批渔业贷款9620万元(旧币),并初步发动渔民建立了6个生产委员会和36个生产小组。<sup>[3]</sup>同时,为了争取渔业资本家和富裕渔民的支持,工作组也同等对待,并积极动员他们投入到生产。轰轰烈烈的生产恢复工作在全岛范围内开展起来,渔民们不分昼夜的搓绳、扎绳、修船、打椿,岛上出现了一片生气蓬勃的景象。解放后的第一个秋汛渔期,蚂蚁岛出海渔船12艘,近100人参与到捕鱼作业中,年末增加到20艘。<sup>[4]</sup>

岛内生产开始恢复以后,渔民们在临时生产小组的基础上,自动改组为常年性的互助组。1951

年2月,定海县渔民委员会在蚂蚁岛组织成立了渔民协会,迈出了把群众组织起来的重要一步,约有300名渔民成为会员,渔民协会向银行融资贷款组织春季渔期生产,出海捕鱼渔船增加到35艘。渔业协会成立以后,一方面组织渔民自由借贷,帮助贫苦渔民摆脱经济困难;另一方面,由渔民协会派专人代办生产资料采购和鱼货推销,保证渔民集中心思搞好生产。渔民一旦组织团结起来,就体现出惊人的战斗力。在土地改革的消息传到了蚂蚁岛后,岛上渔霸和渔业资本家得知消息,企图破坏生产,部分反动资本家大幅解雇渔工,严重妨碍了生产和渔工的生活,渔民协会立即召开了失业渔工会议,向渔业资本家进行了说理斗争,渔民协会宣布了三项决定:“第一,没有经过渔民协会的批准,不准变卖工具,不准解雇一个渔工。已经回家的渔工,哪一家来的,仍回到哪一家去。第二,从下月开始,渔工的工资一律增加30%。第三,原来失业的渔工由渔民协会根据各户渔业资本家的情况进行分配,参加生产。”<sup>[5]</sup>并对不法资本家的罪恶大小分别给予了不同程度的处罚。不仅打退了“互助组是共产组,共产党是共产共妻”的攻击,还使更多的群众加入进来。到1952年秋天,共成立了18个互助组,入组渔民500多户,占全岛渔民数95%,最初的第1个互助组也由3户扩大到62户。

土地改革后的1953年6月,蚂蚁岛完成了基层普选,选民参加率高达97.9%,人民内部更加团结,并迅速发动了爱国增产竞赛运动。蚂蚁岛党支部顺利成立,三个互助组的领导骨干被吸收入党,舟山渔区第一个渔业生产合作社——“蚂蚁乡长沙塘渔业生产合作社”成立,拉开了集体组织大生产的序幕。合作社合理调配劳动力,充分发挥工具的作用,没有闲人、闲船,妇女也都投入到加工和副业生产,“人尽其才、物尽其用”,多劳多得、少劳少得的按劳取酬合理分配原则,极大地刺激了社员的生产积极性。1953年下半年,4个渔业生产合作社总产量达到140多万斤,比1952年互助组时代同期提高38%;年底社员分红达600-900万元(旧币)。人们的生活水平也随着提高了,纷纷造房子、置新衣,热水瓶和皮箱等这些过去的“奢侈品”也有了,贫苦渔民还清了旧日欠债。有了党组织和



人民政权的领导,蚂蚁岛人民的凝聚力得到了进一步的提升。在集体生产中,社员逐步树立起公有观念和集体主义思想,对前途充满了信心,纷纷把多余的钱投到社里作为发展资金。1953年分红发出的12.57多万元(旧币),有8.11多万元(旧币)在不久之后以股金形式投还合作社。

正是因为组织起来,蚂蚁岛人民的积极性增强,发展了生产、清除了障碍,生产效率大大提高,岛上各方面工作走上了轨道。实践充分证明,蚂蚁岛能克服严峻困难走上轨道,都是实行把群众力量组织起来的结果。正如毛泽东所说的,“首先用百分之九十的精力去帮助群众解决他们‘救民私粮’的问题,然后仅仅用百分之十的精力就可以解决救国公粮的问题”。组织起来“我们就不怕任何困难,就会是孟子说过的:‘无敌于天下’”。<sup>[6]</sup>

## 二、坚持务实,才能依靠群众、发动群众,自力更生、艰苦奋斗

中国共产党的执政理念是站在群众利益的立场上,党为群众谋取群众自身的利益,不是党包办一切,而是党领导群众,发动群众的力量,使得无产阶级真正领导政权。“党绝对没有权力直接命令政权和群众组织。尤其是不应当去包办其一切工作。”<sup>[7]</sup>无论是基层党组织还是群众组织,群众在组织之中形成较为紧密的关系后,其思想与行为就会不自觉地受到整体的影响并不断提高。

蚂蚁岛渔民几百年以来都采用家门口3公里内张网的作业方式,虽然解放后生产取得较大进展,但也遇到了扩大再生产的瓶颈。1953年冬,李阿旺在社员大会上号召:“村民们,我们要用自己的双手,建设一个社会主义的新蚂蚁。要建设,要发展,要到外海远洋去捕鱼,光靠几只小舢板蹲在门口港,能捕多少鱼?我们要造大捕船,走向外海……”。“蚂蚁乡长沙塘渔业生产合作社”计划打造5对机帆船,女干部刘亚珠和李雪浓号召妇女靠搓草绳来筹集资金,1个多月的功夫,共搓了价值0.96万元(旧币)的12万斤草绳,蚂蚁岛妇女实现了搓草绳买大船送男人去远洋捕大鱼梦想,更明白了一条真理:妇女能办大事。妇女们接着又开始收集废铜烂铁,甚至把冬天取暖的铜火囱和箱子上的铜搭扣也卖了,又筹资0.95多万元(旧币)

购买了1对渔船,全岛人民把这两对大捕船取名为“草绳船”、“火囱船”。1958年,蚂蚁岛的妇女们成立了“勤俭持家小组”,用三年时间精打细算节约下的6万元钱建造了“妇女号”机帆船。“草绳船”、“火囱船”和“妇女号”是党依靠群众艰苦奋斗所取得的物质成果,也改变了蚂蚁岛人民的生活面貌和精神面貌,是蚂蚁岛人民克勤克俭、艰苦创业的时代精神结晶。

1954年1月,为了解决有限的近洋渔场争夺矛盾和各社间存在的劳力、工具、资金等矛盾,四个渔业合作社又合并成为一个大社,蚂蚁乡渔业生产合作社正式宣布成立,实现了全岛的渔业生产合作化。1954年3月22日,蚂蚁乡农业生产合作社成立,入社农民28户,土地156亩,不久归并到渔业社。为解决各社间协作矛盾,实现“前方后方互支援,各行各业大协作”,1954年4月在县委指导下开展试点,又实现生产、供销、信用、农业四社合一,组成舟山第一个无所不包的综合性合作社,使各项生产获得了飞跃的发展。1958年8月24日,中共蚂蚁乡党总支向普陀县委提出关于要求成立人民公社的报告,9月10日,召开全岛社员大会,政社合一的人民公社宣告成立。人民公社这种新的社会组织形式,发挥了一般高级社所不可比拟的巨大优越性,1953年到1959年公共积累增加21倍,社员收入增加2倍,早早进入“百万富翁”社的行列,在蚂蚁岛的历史上揭开新的一页。

从合作社成立的那天起,蚂蚁岛人就坚持执行党的勤俭办社方针,挖掘所有的潜力,真正做到“人尽其才、物尽其力”。男社员提出“男捕千担鱼,不分红,建造机帆船”,党支部把60%的党员派到远洋从事生产,上等老林令桥等党员牺牲个人利益带头引领,到1958年冬汛时,全社已有28只船,300多人从事远洋生产,培养出远洋所需人才200多人,为实现机械化初步打下了技术基础。妇女提出“勤生产,俭持家,日积六分,月积二元,滴水汇成河,支援机帆化”,公社社员节约成风,户户储蓄,省吃俭用,积少成多,为公社扩大再生产所需资金提供了又一来源。男人上远洋,就把近洋交给妇女,钟彩田等妇女从不识水性变成了渔船老大;青年人上渔业生产一线,老人和体弱人员就从

事农牧副业。蚂蚁岛从1954年起还清了国家贷款,在经营管理如财务收支、物资保管、劳动定额等各个方面建立起一整套制度,严格控制非生产性开支,事事精打细算,实行劳力、物务、财务、土地四清,利用各种废品节省开支。1958年温州地委专门组织代表前去参观学习,并在渔区普遍开展了群众性“学赶蚂蚁”的增产节约运动。

群众路线是党在长期革命实践中形成的根本工作路线,务实是它的本质。要发展,就必须务实;以解决实际问题为基础。实践充分证明,只有通过艰苦奋斗,以务实的态度来完成每一项工作,进一步增强发展后劲,才能实现平稳快速发展。艰苦朴素、勤俭节约、团结合作是中华民族的优良传统,但仅限于个人、家庭、宗族内,只有在中国共产党领导下,才具有了新的时代意义,使之迸发出无尽的能量。

### 三、坚持理想,才能动员群众、教育群众,敢啃骨头勇争一流

毛泽东在1943年6月提出:“在我党的一切实际工作中,凡属正确的领导,必须是从群众中来,到群众中去。这就是说,将群众的意见(分散的无系统的意见)集中起来(经过研究化为集中的系统的意见),又到群众中去做宣传解释,化为群众的意见,使群众坚持下去,见之于行动,并在群众行动中考验这些意见是否正确。然后再从群众中集中起来,再到群众中坚持下去。如此无限循环,一次比一次地更正确、更生动、更丰富”。<sup>[8]</sup>

随着生产建设高潮不断涌现,蚂蚁公社党委又着手培养能武能文的新一代渔民,于1957年掀起了文化建设高潮。通过宣传教育,使群众认识“远洋机械化、近洋拖驳化、岛上电气化、离不开文化”,大大提高了学习自觉性,做到远洋近洋一齐出动,青年壮年全部动员开展扫盲运动。少先队员包教家人、供销社实物识字,书记教政治、老大教技术、教师教文化,小学初中生学生产、船上渔民学文化,白天生产晚上学、课本教师随船走,至1959年底全岛785个青壮年扫除文盲676人,培养了200多名轮机员、兽医、收音员、电工、记账员、会计、医生护士、幼教员、放映员等紧缺人才,68个生产队长全部脱盲。岛上办起了半工半学的海上业余中学和

业余高小,适龄儿童全部入学,得到浙江省委和团中央奖励。1958年提出苦战三年实现机械化捕鱼的口号后,又定出了培养渔轮、电器加工等全套技术人才250人的规划,成立了渔业红专大学,开设轮机、电机、水产等系,支持学员半工半读,无数的又红又专的新生力量在这个小岛上成长壮大。啃下文化的硬骨头为技术革新奠定了坚实基础。

1959年蚂蚁岛刮起一场大闹技术革新和技术革命的热潮,机帆船全部用上了起网、拉蓬、起锚、卸鱼“四用”直式越网机,装上起重设备,购置打桩机代替繁重劳动。“后方”群众利用木头、石块代替钢铁,“土洋并举、先土后洋”,革新、改装和推广了120多项革新项目,如40匹马力的柴油机改成60匹马力,用电力带动的扎绳机、磨粉机、番薯刨丝机以及半机械化的草绳机等,“前方”“后方”搞了生产配套“五条龙”。埕子网、虾扳子网等发明,使日产量提高了一倍半,电动敲草机加工稻草比人工提高效率30多倍,浅海养殖和海涂养殖也取得了成功。蚂蚁岛还围绕渔业先后办起了水产加工厂、电厂、机械厂、精铸件厂、船厂、网厂、绳索加工厂等,大大增加了产值。绣花厂、水泥预制件厂、基建队的组建,发展了竹、木、弹花等各项手工业,大力支持社员发展家庭副业,使一些社员家庭里的辅助劳力也有了经济收入,极大地推动了蚂蚁岛生产力的发展。据当时舟山县委的测算,蚂蚁岛渔民平均年产鱼560担,高于全县平均三倍多,岛上初步形成了机械化、工厂化、现代化,舟山县委到蚂蚁岛召开县委扩大现场会,全面推广蚂蚁岛公社的经验,蚂蚁岛公社成为了全县人民学习的榜样。

1958年10月,《人民日报》发表了《第一个人民公社——记五年来乡社合一的蚂蚁岛》,蚂蚁岛的名声更大了,舟山全县开展“学蚂蚁、赶蚂蚁、超蚂蚁”社会主义劳动竞赛,浙江城乡的墙头满是“赶大寨,学蚂蚁,建设社会主义新农村”的标语。1960年初,中央农村工作部、水产部到蚂蚁岛召开全国海洋渔业现场会议,学习蚂蚁岛人民公社艰苦创业、勤俭办社、高速度发展渔业生产的先进经验,中央提出“把蚂蚁岛人民公社红旗插遍全国渔区”的号召,蚂蚁岛知名度和声誉达到了顶峰。在

掌声和鲜花中,蚂蚁岛人仍然头脑清醒,咬定克勤克俭的社风不放松,用像蚂蚁窝样的破草屋、解放前渔民的破裤、解放前用的破网船、渔霸剥削渔民的大秤“四件宝”教育后代。1972年又提出“向荒山要粮,叫海滩献宝”,300多人的筑塘娘子军抢时间、赶潮水、冒严寒、顶烈日,起早摸黑,不怕苦,夜以继日地奋战在海塘建设工地,先后在大岙、后岙、穿山岙、长沙塘等处建成2.2公里长的“三八”海塘,围田600多亩,大大拓展了蚂蚁岛产业发展的空间。为了解决人口翻番和生产大发展后的用水困难,妇女们又手工挖河1750米,在岩石上打井,在山岙上筑水库,实现了绿化岛、无蚊岛、健康岛、安全岛……

蚂蚁岛的发展是一个个人尽其才、地尽其力、敢啃硬骨头的过程,在这个过程中,党组织通过远景规划和让大家都“过上好日子”的理想引领,形成了“自下而上”的群众自发性生产运动逻辑架构,超强高效的“全能主义”式组织动员系统通过群众路线成为现实。

#### 四、坚持民主,才能尊重群众、相信群众,保持本色永葆青春

1932年毛泽东就对苏维埃干部的工作方式提出了十四点要求,其中多次提到“群众”。“一切工作要建筑在动员群众的基础上”,“执行命令要注意发动群众的方法,同时要注意群众中的意见,以作决定实行办法的参考”……<sup>[9]</sup>党的七大通过的《中国共产党党章》首次在总纲中明确提出了贯彻群众路线的具体要求:“中国共产党必须经常警戒自己脱离人民群众的危险性,必须经常注意防止和清洗自己内部的尾巴主义、命令主义、官僚主义与军阀主义等脱离群众的错误倾向。”<sup>[10]</sup>只有群众民主的参与,才能保证社会主义的事业繁荣昌盛。

1952年蚂蚁岛渔业供销合作社成立不久,有一次上级拨来一批品质不好的麻布,有干部说“管他好与坏,卖掉就算”,社员就当场提出批评,“合作社是我们的,财产是我们的,你有什么权利这样做。”并要他做了检讨,从此蚂蚁岛上形成了一种风气:有困难社员来支持,有事情社员来帮助,有缺点社员来批评,有改进社员来表扬。蚂蚁岛党组织在实践中克服了“百姓百样心,人多心不齐,多

跟群众商量,事情更难办”的思想,总结出“千难万难,依靠群众就不难”的经验。<sup>[11]</sup>1953年在四社合一并大社的过程中,党支部制订了办大社的方案,交给各小社干部和社员反复讨论,得到了80%以上渔工和贫苦渔民的热烈拥护,原来单干的30多户渔民也要求加入大社了。解放前蚂蚁岛人民感到自己像蚂蚁一样渺小,因此不愿叫蚂蚁岛,解放后在乡人民代表会议上针对改名的建议,全体代表认真讨论达成一致意见:蚂蚁虽小,但很团结,又很勇敢,集体性强,靠自己辛苦劳动得到富裕的食物,今天有了共产党的领导,蚂蚁岛人民会像蚂蚁一样,团结、勇敢、勤劳、由穷变富。只要团结就有力量,下了决心就会成功。<sup>[12]</sup>

1959年就支援国家工业化也进行了大讨论,有不少社员看不到国家工业化对支援渔业高速发展的巨大作用,总想向国家多要一些,支援国家时要求少一些,不想执行已订的销售合同。党委和群众一起算了机帆船好还是木帆船好,国家建水产食品加工厂带来的好处、国家工业化给渔民改善生活的好处三笔账,牢固了继续大生产支援国家工业化的思想,社员丁阿棠说“不愿支援国家建设,就是过河拆桥,忘了根本”。<sup>[13]</sup>在一次次的大讨论中,蚂蚁岛人民不断形成了自己的大局观和利益观,并在民主管理上创新发展出独有的分配制度。自1955年开始实行接近工资制的“评定底分、按月预支、常年分配、汛汛奖励”的分配制度,每年年终分配时,渔民们又不断提出合理化建议,坚持实行按劳分配、多劳多得的原则,在各个行业中不断完善生产责任制。尤其在党的十一届三中全会以后,又实行了以“五定两奖”为主,专业承包,联产联益计酬等多种形式的生产责任制。<sup>[14]</sup>这种全新的分配方式涉及面广、与群众利益戚戚相关,代表了当时群众的利益诉求,成为推动公社在成长完善和典型推广过程中的原动力。

蚂蚁岛的发展也不是一帆风顺,尤其是党的干部也出现过骄傲和自满,但马上就在群众的监督下得到了改正。1956年公社领导先后多次出席省、中央召开的会议,省内外的客人到舟山都要去蚂蚁岛参观,他们就产生了骄傲自满情绪,不愿别人对自己提出批评。蚂蚁的群众在不同场合予以



了斗争和教育,蚂蚁农业社的张克强还投书《舟山日报》,要求部分公社领导能够虚心地去听一听群众的批评,迅速纠正自己的错误。<sup>[15]</sup>《舟山日报》等媒体也及时跟进,发表评论文章,建议“要做群众的学生,跌倒了要爬起来”。公社一班人进行了深入的反思和斗争,按照党的“四同”的指示,与群众同吃、同住、同劳动、同商量,并且做到“五带头”,即:生产带头,困难冲锋陷阵带头,搞试验创高产带头,勤俭节约带头,贯彻党的方针政策、遵守各项制度带头,树立起不断革命,永不自满,长期艰苦奋斗的思想。这对社员们是一个很大的鼓舞,他们说:“过去伪乡长,吃鱼吃肉,现在书记社长上南落北。干部带头苦干实干,我们还能不起劲吗?”干群一条心,一股劲,共同艰苦奋斗,还有什么困难不能克服,还有什么目标不能达到呢!<sup>[16]</sup>

党的十九届四中全会报告强调,“要坚持人民当家作主,发展人民民主,密切联系群众,紧紧依靠人民推动国家发展的显著优势”,新中国70多年的建设和改革实践证明,中国特色社会主义制度的最大优势是中国共产党的领导。而我们建党100年来最大的政治优势就是密切联系群众。“蚂蚁岛精神”作为党在新中国建设史上群众路线的结晶,虽然生成于半个多世纪前,但却具有历久弥新的生命力。在中国历史发展的今天,“蚂蚁岛精神”在内的群众路线依旧有它存在的使命和价值。群众工作是党的根本工作,党的一切工作的圆满完成亦需要从人民群众的支持中汲取力量。

习近平总书记在纪念红军长征胜利80周年大会上的讲话中指出:“精神是一个民族赖以长久生存的灵魂,唯有精神上达到一定的高度,这个民族才能在历史的洪流中屹立不倒、奋勇向前。”“艰苦创业,敢啃骨头,勇争一流”的“蚂蚁岛精神”从根本上来说是中国共产党人伟大精神的延续和传承,是中国共产党人世界观、人生观、价值观的生动展示,是当代中国精神中的红色基因和红色文化的重要源头,是实现中国梦必须弘扬的中国精

神的先进内核和宝贵精华。

#### 参考文献:

- [1] 毛泽东选集(第一卷)[M].北京:人民出版社,1991:138-139.
- [2] 毛泽东文集(第二卷)[M].北京:人民出版社,1993:467.
- [3] 陈中.人民银行扶植舟山渔产,发放渔贷一亿元[N].浙江日报,1950-06-18(3).
- [4] 于洋.渔村变迁过程中妇女的自我劳动意识的形成——以舟山蚂蚁岛为例[J].中国海洋社会学研究,2016(4):68.
- [5] 中共舟山县委宣传部,中共蚂蚁岛人民公社委员会.解放前后的蚂蚁岛——蚂蚁岛人民公社的历史[M].北京:农业出版社,1959:111-112.
- [6] 毛泽东选集(第三卷)[M].北京:人民出版社,1991:929.
- [7] 中共江西省委党史研究室.中央革命根据地历史资料文库党的系统(3册)[M].北京:中央文献出版社,2015:1842.
- [8] 社会主义方向要坚持集体化的好处说不完[N].浙江日报,1963-02-15.
- [9] 江西省档案馆,中共江西省委党校党史教研室.中央革命根据地史料选编(中)[M].南昌:江西人民出版社,1982:660.
- [10] 中央档案馆.中共中央文件选集(第15册)[M].北京:中共中央党校出版社,1989.
- [11] 依靠社员群众做好了买卖[N].浙江日报,1963-07-04.
- [12] 伊心恬.蚂蚁公社六年[J].求是,1959(11).
- [13] 没有工业化哪来渔业机械化?[J].中国水产,1959(24):5.
- [14] 葛银水.地尽其力,人尽其才——蚂蚁岛积极发展多种经营简述[J].中国水产,1982(06):18.
- [15] 张克强.不能不清醒一下头脑了[N].舟山日报,1956-11-07(03).
- [16] 陈阿毛.苦干获甜果[N].人民日报,1960-10-14(08).



# “蚂蚁岛精神”形成过程中妇女解放的启示

刘笑菊 夏志刚

(浙江国际海运职业技术学院,浙江舟山 316021)

**摘要:**马克思主义关于人的全面发展学说确立了科学的人的发展观,也为妇女的解放指出了方向。文章简要回顾在社会主义建设中,浙江舟山蚂蚁岛妇女在党的教育领导下,经历的用劳动争取社会地位、经济地位和政治地位、社会价值的过程,展示了在特定的历史时期蚂蚁岛妇女自我解放的伟大飞跃,以期为新时期中国女性继续实现自由全面发展提供借鉴。

**关键词:**马克思主义;蚂蚁岛精神;妇女解放

**中图分类号:**D252

**文献标志码:**A

## Enlightenment of Women's Liberation in Formation of "Mayi Island Spirit"

Liu Xiaojun Xia Zhigang

(Zhejiang International Maritime College, Zhoushan 316021, China)

**Abstract:**The Marxism on human's all-round development establishes a scientific view of human's development and points out the direction for women's liberation. This paper briefly reviews the women's struggle for social status, economic status, political status and social value under the party's educational leadership in the socialist construction. It also presents the great leap of women's self liberation in the specific historical period, so as to provide reference for Chinese women to continue to achieve free and comprehensive development in the new era.

**Key words:**Marxism; Mayi Island spirit; women's liberation

“谁说妇女不中用,生产战线逞英雄;干劲冲天钻劲足,奋战东海立奇功”,这首《天上仙女不及蚂蚁岛妇女》的诗歌充分体现了蚂蚁岛妇女在社会主义建设时期发挥的重要作用,不仅为“蚂蚁岛精神”的形成注入了重要源泉,更谱写了渔区妇女通过艰苦劳动实现自我解放的不朽篇章。

### 一、自力更生挑战不可能

妇女的解放与人类的解放互为依托、相互促

进。在人类历史长河中,有相当长时期妇女地位没有得到应有的尊重甚至长期处于被奴役、被压迫的地位,如何才能走出妇女解放的第一步?恩格斯在《家庭、私有制和国家的起源》中一针见血地指出:“妇女解放的第一个先决条件就是一切女性重新回到公共的事业中去”。

1950年4月中华人民共和国第一部法律《中华人民共和国婚姻法》颁布,同年5月舟山解放,

蚂蚁岛妇女虽然获得新生,翻身做了主人,但社会地位并未实质性提高。1954年初,蚂蚁岛实行“一岛一社”(渔业生产合作社)经营模式,原先几艘小张网船已跟不上集体化生产方式发展,社里计划打造5艘大捕船。这个雄心得到了当时舟山专区的支持,获得国家贷款3万元,并向沈家门一船厂购买了3艘大捕船投入生产。到哪里去筹购买余下大捕船的钱呢?合作社召集社员代表,群策群力。一老渔民发言:“国家已经给阿拉贷款了,阿拉不能再抽‘伸手牌香烟’了。蚂蚁岛人有骨气,要通过自己的双手把新船买回来。”一年轻人说:“阿姆给我结婚的钱,我拿出来给合作社买船,等有钱了我再结婚。”大家热情高涨,妇女代表当场摘下银耳环,捋下银手镯。第二天,消息传开,社员们纷纷把自家的火囱、蜡烛台、铜面盆、金银首饰等都捐出来,甚至还有社员把镶嵌在衣橱、棉柜、箱子上的金属都挖下来捐给集体。社员胡菊仙没有东西可卖,非常难过,将新棉被的10斤棉絮卖了投资。柴多火焰高,全岛共筹得铜火囱450只,加上另外一些值钱物件,共兑换来9500元现金,购得一艘崭新大捕船,取名为“火囱船”。

有了第一次发动群众的成功经验,合作社领导再次召集积极分子开会,讨论如何购买剩下的船?妇女主任表态,“我们搓草绳卖钱买大捕船。”“蚂蚁岛开辟以来几辈子也挣不起一只大捕船,你们女人搓草绳想买船?”“我们妇女有一双手,可以搓草绳!”“过去几辈子干不了的事,现在我们妇女就是干得了”。第二天,妇联召开全体妇女大会,号召全岛妇女同心协力搓草绳。全岛妇女一致响应。就这样,无论年老的、年轻的,白天干活,晚上搓草绳。一些妇女干部更是带头挑战,积极分子应战,出现你追我赶热潮。“那时一到晚上,家家户户都是敲打稻草的声音,没灯,月亮底下搓,下半夜打瞌睡了,嘴里咬根带鱼丝,或冷水洗把脸,继续搓。放学回家的孩子也帮大人打下手。”参加过生产突击队,后担任长沙村妇女主任的李赛琴风趣地说,“找对象时,家长们把搓草绳作为相亲条件之一。能搓草绳,那说明勤劳。”全岛妇女总动员,从11月搓到次年1月,总共搓了12万斤草绳,换来9600元,又买回一艘大捕船。为纪念全岛妇女的功劳,这艘大捕船取名“草绳船”。

“火囱船”、“草绳船”顺利驶入蚂蚁岛港湾时,

全岛空巷,妇女们眼含热泪,这一仗真正打出了蚂蚁岛妇女的地位。正如毛泽东强调的,“生产对妇女解放和社会建设具有重要意义。”通过参加劳动,妇女才能获得经济地位,并得到社会的认可,社会地位和家庭地位才有可能得到真正提升。

## 二、克勤克俭操持大家庭

马克思在《1844年经济学哲学手稿》中强调劳动异化不仅破坏了男女两性的平等关系,而且使女性日益居于从属地位,而导致这一问题的根源则是私有制。女性因为丧失了对生产资料的所有权,从而被剥夺了参与社会劳动的权力,失去经济地位、丧失社会地位,沦为依附者。解放后的蚂蚁岛妇女通过主动参与劳动,逐渐掌握了生产资料的所有权,并在蚂蚁岛的艰苦创业过程中引领了勤俭之风。

1954年春天,蚂蚁岛成立了大社,社党委针对当时情况制定了整套勤俭办社的计划,发动社员讨论,已经掌握家庭财政大权的妇女自动组成了二十四个勤俭持家小组,表示一定要:“旧布补破衣,布条衬鞋底;省下钱来存社里,大家建设新蚂蚁”,三年时间精打细算节约下的6万元钱建造了“妇女号”机帆船。妇女们还在当年渔霸住的“三道衙门”刷上五个大字:废品积累处。人们从海底把用过的草绳捞起来,密密地再扎上一层稻草,又能使用半年;老网、老竹、老篾,原来都作为废品处理的,现在变成了各种辅料和建筑材料。不论在街上还是在海边,在车间还是船上,勤俭成了人们最常用的字眼。连孩子们也都知道勤俭,当他们在街边看到一件坏了的工具甚至一块小的木头扔在那里没有人管的时候,也会去捡起来,交到“废品积累处”去,或者,就吆喝一声:“勤俭噢,快快拾起来。”

1957年,中国妇女三大召开,大会把“勤俭建国、勤俭持家,为建设社会主义而奋斗”确定为妇女工作的根本方针,号召广大妇女群众积极劳动、努力增产、厉行节约,为把中国建设成为繁荣富强的社会主义国家而奋斗。蚂蚁岛妇女积极响应:“勤生产,俭持家,日积六分,月积二元,滴水汇成河,支援机帆化。”节约点滴费用,支援岛上建设。1959年全社妇女做了94500工,除供给部分外,每个妇女平均分到258元。但她们又提出了:“分红在后头,支援机械化抢前头。”把分红的钱大部分都存在社里。在党的不断教育下,全岛妇女热爱集

体,勤生产,俭持家已成为风气。她们说:“只要公社建设好,社员幸福才牢靠。”女社员人人都有存款和投资,个个都是勤俭姑娘、勤俭嫂、勤俭婆婆不服老。在1953年至1959年的七年中妇女共投资5500多元,这与合作社成立时仅10元的集体资金形成了巨大反差。

蚂蚁岛妇女在党的领导下,凭着克勤克俭、自强不息的精神,同男社员们一道,艰苦奋斗,推动蚂蚁岛不断向前发展,不仅顺利地完成了各项生产任务,更是谱写了蚂蚁岛妇女的奋斗篇章。人们都自豪地说:“公社是个万能厂,妇女样样都内行,捕鱼种田养家畜,经济收入大增加。”女性与男性一起掌握了社会生产资料,不再成为自然生产的附庸,经济地位的提升和确立,使妇女自由全面的发展成为可能。

### 三、敢啃骨头纵横千里涛

中国的男女平等、妇女解放,不仅仅体现在妇女们以被保护者的形象,获得了社会地位提升和权益保障,更体现在她们作为国家主人,在国家发展的各个阶段、各个领域作出了不输于男性的贡献,这正是女性个人价值、社会价值的体现。蚂蚁岛妇女在搓草绳、勤俭节约运动中获得了社会地位和经济地位,但还未摆脱相对从属的价值,远未达到广泛参与社会各条战线劳动的自由。

1954年春天,蚂蚁岛为了发展远洋生产,抽出更多的男人出远洋生产,妇女们提出以女代男,担负起渔业后方工作,包括种地、鱼货加工、补网、结网、加工草绳,直至下近洋张网。当时一位姑娘刘有弟约同十几位姑娘一起首先响应党的号召,报名参加网棚队补网。“妇女也想补网?”蚂蚁岛妇女从前好象本能就是养孩子,独立干事谁也没想过。一百多斤重的网要洗,洗后挑去晒,晒干挑回来,只有一天,肩膀就磨肿了,但谁也没有退缩,反而憋着劲的让大家看看,3个多月后,她们就成了补网、织网战线的主力军。妇女代替男人干后方工作,能否代替男人下近洋张网?钟彩田半年不到学会近洋张网老大技术,给妇女下近洋生产作出了榜样。迷信思想认为女人晦气,上船会带来霉运。下海捕鱼,对一般人来说,也许是普通的事,可是在渔区妇女上船可是千百年来头一遭。

随着渔业的发展,蚂蚁岛面临着下海捕鱼劳动力不足的困境。以林妙珠、郭亚珠为首的一群

姑娘,克服文化关并通过轮机技术培训考试后,她们决定驰骋海洋。这群蚂蚁岛青年妇女,英姿焕发、纵横千里涛,登上了出海的渔船。面对如山的巨浪,这些青年妇女头脑发胀,在船上是吃了吐、吐了吃,受到了男性船员的讥讽和嘲笑。但是这些青年妇女并未被困难吓倒,也不向困难屈服低头。为了能在大风大浪中不晕船,他们经常在刮风、下雨天摇着小舢板,在港湾里锻炼,日复一日,直到不晕船。1959年春天的吕泗洋海难中,她们驾驶“妇女一号”机帆船安全返回渔港。有人问她们“你们没有吓哭吗”,“我们是蚂蚁岛公社的,怎么会哭?”。

在男女同场竞技的劳动舞台上,妇女先进不断涌现,有劳动模范、生产能手,有女老大、女网师,有车床工、机器修配员。远洋生产有吕泗女英雄刘雅娟、郭雅珠,近海张网有钟彩娣为首的“九龙女”;福利战线有多艺巧干的王依兰;农业战线有“万能嫂”夏采琴……各行各业都有标兵。蚂蚁岛妇女凭着敢啃骨头的精神,成为了海岛渔业战线的生力军。渔民都骄傲的说:“如今世道真变了,连龙王也知道妇女的厉害,只得双手献上海底宝啦!”

2013年10月习近平同志指出,“在革命、建设、改革各个历史时期,我们党始终坚持把实现妇女解放和发展、实现男女平等写在自己奋斗的旗帜上,始终把广大妇女作为推动党和人民事业发展的重要力量,始终把妇女工作放在重要位置,领导我国妇女运动取得了历史性成就,开辟了中国特色社会主义妇女发展道路。”蚂蚁岛妇女用敢啃骨头征服海洋的实践,很好的诠释了妇女真正当家作主人的解放之路。

### 四、雄心壮志安排新山海

马克思认为意识形态是上层建筑,意识形态对社会生活具有能动作用,在妇女的解放中,正如德国社会主义者倍倍尔所言:“妇女的前途在于女性的觉悟”。女性寻求自我解放的觉悟过程,也必然落脚在妇女创造不平凡的价值主动劳动基础上。蚂蚁岛妇女在党的领导和支持下,通过参与社会分配和争取男女平等的社会劳动,不但加速了社会主义建设的速度,而且破除了人们轻视妇女的旧思想,扫除了妇女本身在旧社会所造成的自卑感,更发出极大的光和热来创造出奇迹。



大海在带给蚂蚁岛人民丰富的渔业资源的同时,也带来了另一个麻烦——土地贫瘠、农产匮乏,每到夏秋时节,更会有台风侵袭,这样艰难的自然条件,使得蚂蚁岛人民长期只能依靠岛外保障粮食。1971年当公社党委提出“围涂造田,向海要粮”的战斗口号时,妇女们坚决响应。她们先后在大岙、后岙、穿山岙筑了三条海塘,总长900米,造田190亩。1972年4月,180名妇女成立了“三八妇女战斗队”,再次在长沙塘围涂造田,这条大塘全长1300米,围田400多亩,全社土地面积增加了一倍多。长沙塘海涂,涨潮一片白茫茫,退潮是个烂泥坑,筑塘任务十分艰巨。整个工程,除了几个老年男性筑塘口外,其他拖车、抬石、撑溜、割泥等,样样都由妇女们干。拖车的同志,往往要把三、四百斤的大石头抬上车,把七、八百斤的沙子车拖着跑,劳动强度很大。撑溜的同志,上半身汗水湿透,下半身陷在烂泥里。为了赶潮水,妇女们常常是早晨三点做饭,四点出工,晚上七、八点钟回家。妇女夏彩琴劳动时腿被车子碰伤,还没有痊愈就一跷一跷地走到长沙塘海涂去烧茶水;54岁的任菊娣,劳动时脚底扎进了钉子,鲜血直流,包扎好后仍然坚持撑溜。长沙塘海涂筑塘原计划两年完成,由于妇女们积极投入战斗,提前9个月就完成计划,为大办农业、大办粮食出了大力。群众一致讨论决定将海塘命名为“三八海塘”,经此来永远纪念这些为蚂蚁岛后代子孙打出新天地的一代妇女英雄。

蚂蚁岛历来淡水奇缺。为了解决用水困难,在公社党委领导下,妇女们用土办法挖河2条,总长1750米,打井4口,筑水库5个,能蓄水2万方,基本解决了全岛4000多人的吃水问题。还有蚂蚁岛上新建的码头、工场、仓库、油库、学校、医院等大小房子500多间,除了几个泥水师傅以外,全部基建工作都由妇女承担。围塘后塘内外土地有高差,养殖和晒盐无法导入海水,妇女们硬是又把塘内的涂泥翻了出去。这些工程的劳动强度之大让很多男性都坚持不住,可是蚂蚁岛的妇女们硬是以前不服输的精神和坚强的毅力坚持了下来,挖土、挑土、打夯、锯木、打石、驾船、运送土方,以及紧张危险的抢险工作,妇女们都挺身在前,丝毫没有因为自身的性别而有所退却。渔民们纷纷赞叹:“阿

拉蚂蚁岛妇女不怕风,不怕雨,不怕脏,不怕累,真是铁打的硬骨头。”

多了地,有了水,蚂蚁岛妇女又投身到绿化,使岛上光秃秃的癞头山变成了绿色宝库。妇女的身影还出现在码头、工场、仓库、油库,持枪保卫海防的民兵也多为妇女飒爽的英姿。她们的生命价值和社会价值在服务社会和奉献社会中得到了认可、统一和最大实现。1960年全国妇联授予英雄的蚂蚁岛妇女“三八”红旗集体称号,舟山县妇女联合会号召全县妇女必须向蚂蚁岛妇女学习,学习她们在党的正确领导下与全岛人民一起立雄心大志,自力更生、艰苦创业,为蚂蚁岛建设作出惊人贡献的精神。

2005年6月13日,时任浙江省委书记习近平同志登上蚂蚁岛,他说,蚂蚁岛老一辈创造的“艰苦创业、敢啃骨头、勇争一流”的蚂蚁岛精神,不但没有过时,还要继续发扬光大。简要回顾“蚂蚁岛精神”形成过程的妇女自我解放历程,可以说是一部中华民族在社会主义建设时期伟大飞跃的浓缩史,也是一部新中国妇女获得历史性解放的光辉史。实现妇女的自由全面发展虽然需要一个漫长的历史过程,但有理由相信,在民族复兴伟业中,“蚂蚁岛精神”所承载的核心价值将昭示中国女性创造出更多的人间奇迹。

#### 参考文献:

- [1] 中华全国妇女联合会. 中国妇女运动百年 [M]. 北京:中国妇女出版社,2011.
- [2] 马克思,恩格斯. 马克思恩格斯选集:第4卷(第2版) [M]. 北京:人民出版社,1995:72.
- [3] 毛泽东. 毛泽东文集:第6卷 [M]. 北京:人民出版社,1999:453.
- [4] 舟山县委宣传部. 解放前后的蚂蚁岛——蚂蚁岛人民公社的历史 [M]. 北京:农业出版社,1959:223.
- [5] 新中国妇女事业的发展凝聚党的奋斗初心 [N]. 中国妇女报,2019-09-25.
- [6] 王晶,李鹏飞. 深刻领悟马克思的妇女自由全面发展思想 [N]. 中国妇女报,2018-05-29.
- [7] 于洋. 渔村变迁过程中妇女的自我劳动意识的形成——以舟山蚂蚁岛为例 [J]. 中国海洋社会学研究,2016(04):68.



# 新中国建设史上“蚂蚁岛精神”的产生渊源试探

芮明珠 夏志刚

(浙江国际海运职业技术学院,浙江舟山 316021)

**摘要:**“蚂蚁岛精神”是蚂蚁岛人民在新中国建设史上创造的具有海洋特质的红色文化成果,是浙江最有代表性的精神内核之一,是中国精神和社会主义核心价值观的实践样本之一,在向第二个百年目标奋进的新形势下仍有非常重要的积极意义。文章从历史、产业和政治的视角对“蚂蚁岛精神”产生的渊源进行分析,试图回答小小的蚂蚁岛为何能成为“艰苦奋斗、敢啃骨头、勇争一流”的典型。

**关键词:**蚂蚁岛;蚂蚁岛精神;新中国建设史;渊源

中图分类号:D252

文献标志码:A

## On Origin of “Mayi Island Spirit” in History of New China’s Construction

Rui Mingzhu Xia Zhigang

(Zhejiang International Maritime College, Zhoushan 316021, China)

**Abstract:** “Mayi Island Spirit” is the achievement of red culture with oceanic characteristics created by the people of Mayi Island in the construction history of New China. It is one of the most representative spiritual cores in Zhejiang and one of the practical samples of Chinese spirit and socialist core values. It has positive significance in the new situation of striving for the second centennial goals. This paper analyzes the origin of “Mayi Island Spirit” from the perspective of history, industry and politics, and tries to answer why the small island can become a typical example of pioneering, enterprising and aggressive spirit.

**Key words:** Mayi Island; Mayi Island Spirit; new China construction history; origin

2005年6月13日,时任浙江省委书记习近平考察蚂蚁岛时高度评价:蚂蚁岛曾有光荣的艰苦创业史,现在又与时俱进,渔区呈现新气象。老一辈创造的“艰苦创业、敢啃骨头、勇争一流”的蚂蚁岛精神,不但没有过时,还要继续发扬光大。“蚂蚁岛精神”是新中国建设史上的一座丰碑,屹立在东海之上,她既是浙江和浙江人民最有代表性的精

神内核之一,也是中国精神和社会主义核心价值观的实践样本之一。如何不断结合新的时代条件,把“蚂蚁岛精神”继续发扬光大?回答好这个时代课题,首先要探寻“蚂蚁岛精神”的产生渊源。

### 一、艰苦备尝的过去是“蚂蚁岛精神”产生的历史基础

蚂蚁岛只是舟山群岛中2平方公里多的悬水

孤岛,清乾隆三十年(1765)左右,宁波镇海大碇的一位周姓渔民登陆,逐渐又有宁波、台州、温州等地的渔民落脚此地加以开发。直至民国初王亨彦编辑《定海乡土教科书》时,岛上居民仍是少数。“…大小蚂蚁,点灯(山)在其西,渔网捕多集于此。昔时仅搭盖寮棚,亦有居民数十户。与卢家屿诸岛民均藉种薯、煮盐、渔海、采涂以资生。”<sup>①</sup>到解放初的1950年,该岛人户达580多户2800多人,全岛共有40只小张网船、1500多顶小网,张着500多顶椿头,年产量17138担,另有蕃薯地656亩。<sup>②</sup>

舟山群岛因为特殊的海防战略地位,历史上多次面临海禁。明代洪武初年即因海禁而导致大量居民被起迁内地,仅留舟山本岛城内外8805人不予迁徙,而其余46岛的13000余户、34000人悉数迁往浙东、浙西各地。清代因南明鲁王、郑成功等势力在此与清廷拉锯,再次被悉数起迁,直至康熙二十五年(1686)重新逐岛展复。蚂蚁岛的重新开发明显晚于舟山其他岛屿,上岛留居的先民条件最为艰难,他们唯一的生计只有门前的大海。而且因为环境条件太差,很难允许有家族同来,来自不同地区的先民之间也很难形成利益共同体,这导致岛上渔民的生活更难有大的抱团发展,反而利于渔霸、海行等势力的侵夺。渔民的命运被岛上3户渔霸和21家渔行主所把持,渔民住的是破烂草屋“蚂蚁窝”,用的是破网小船,吃的是野草,岛上一贫如洗,卖儿卖女不在少数。“草根子,挖干净,苦莲菜,整株吞,小娃卖给沈家门,小娘卖给虾头人,”这首歌谣就是当时生活的客观写照。

1949年8月19日起,解放军接连夺取大榭、梅山、金塘、六横、虾峙、桃花、大小双山和悬鹑鸪等岛屿,11月3日从桃花岛发起登步岛作战,因各种原因此战失利,舟山全境的解放也延迟了半年。蚂蚁岛与登步岛均位于桃花岛的北面,国民党守军在该岛修筑了大量工事,大肆抢夺百姓生活物资,破坏生产装备。蚂蚁岛海滩布满了竹签、地雷、铁丝网,渔船被破坏90%,捕海蜇的竹桩全部被抽取用于工事,许多家庭已经断粮多日,甚至出现观音土当粮,人民生产、生活都遭受了严重的困难和倒退。“如果再迟解放一个月,岛上的人都饿死了!”可以说全岛已经处于濒死的边缘。

解放军登岛后,迅速开展了救济、扫雷、治病等突击任务,并紧急号召渔民恢复生产动手自救,成功发放首批渔业贷款9620万元(旧币),并初步发动组织了渔民,建立了6个生产委员会及36个生产小组。岛内生产开始恢复以后,临时生产小组又改组为常年性的互助组,并组织成立了渔民协会,迈出了把群众组织起来的重要一步……

穷到极度,苦到极度,受压迫到极度,渔民们的斗争意志就更加坚决,过去的艰苦环境激发了蚂蚁岛人民强烈改变现状的斗志。渔民们在海洋中养成的集体劳动的习惯,使他们更能理解集体力量的伟大。过去没有人把大家组织起来,而一旦被组织起来,他们就倍加珍惜集体的荣誉和力量。艰苦朴素、勤俭节约、团结合作是中华民族的优良传统,但过去仅限于个人、家庭、宗族内,只有在中国共产党领导下,才具有了新的时代意义,并使之迸发出无尽的能量。

## 二、渔业生产的特性是“蚂蚁岛精神”产生的产业基础

蚂蚁岛自然条件极差,“蚂蚁山,蚂蚁山,蚂蚁原是癞头山。山上是石岩,山下是沙滩。”可以说,蚂蚁岛是一处典型的悬水小岛,这样的地理位置,渔民除了捕鱼,几乎没有其他产业可以开发。根据1957年人民日报记载,普陀县桃花区蚂蚁乡2564人中有2076人从事渔业。

1952年2月,土地改革一结束,共产党员刘岳明便与村民陈森林等成立了近洋张网互助组,这是舟山渔业历史上第一个互助组。这个互助组成员团结协作,进行海上生产,统一做好渔用品配备和张捕鱼货销售、加工等,使张网生产井井有条。1954年3月,全岛实行产社合一,统一安排渔场,统一调配各小社人力物力,使生产积极性迅速提高。1955年,实行生产、供销、信用三社合一后,又将手工业社和农业社合并起来,实行五社合一,组成舟山第一个无所不包的综合性合作社,全岛成为了一个大家庭。五社合一使蚂蚁岛渔业社性质起了巨大变化,推动了生产力高速发展。1958年蚂蚁岛在五社合一的基础上迅速地转为人民公社,成为全国第一个政社合一的人民公社。

1957年,蚂蚁岛生产发展的基础不断扩大,积

①王亨彦[清].《定海乡土教科书》第六章东南境悬山,上海:鸿文书局,光绪三十三年(1907)三月初版.

②李阿旺:坚持勤俭办社方针 高速度发展渔业生产,中国水产,1960年第9期,第11-13页.

累比例从1953年的8%提高到35%,平均每年积累占纯收入的30%。鱼产量达到28000担(每担约100斤),比1950年增加了14倍,比1953年增加了50%。此时,每户渔民的净收入平均达到580元,比1950年增加了9倍,比1953年增加了60%。可以说,蚂蚁岛的渔民从小船发展到大木帆船,从大木帆船到机帆船,又从小的机帆船到大机帆船,装备的提升换来了产量的年年提升。1958年,全社的鱼产量达到241500担,比办大社前的1953年增加3.15倍,比解放前的1949年增加了15倍。1959年,岛上初步形成了机械化、工厂化、现代化,舟山县委的测算,蚂蚁岛渔民平均年产鱼560担,高于全县平均3倍多。舟山县委到蚂蚁岛召开县委扩大现场会,全面推广蚂蚁岛公社的经验。

从横向分析传统的捕捞作业方式,无论是拖网作业、围网作业、还是刺网作业等都是需要团队合作完成的。海上作业是一项艰苦而又高风险的工种,为了能够互帮互助,形成合力,捕鱼时一般都以“对”为单位,两两结伴同时出海。无论出海前的各种准备供应协作,海上作业时的人、船、队间协作,以及作业完成后的分拣、运输、销售等协作,越是高度发展的渔业,越需要一个高度统一的产业协作体系。蚂蚁岛人民在创造一个又一个生产奇迹,获得一面又一面锦旗时,无疑都基于渔业产业的唯一性以及渔业作业的特殊性,使蚂蚁岛精神的产生带有鲜明的渔业产业特性。渔民身上勤俭节约、不惧艰苦的传统,在党和政府的组织推动下,通过集体的高度协作,获得了来之不易的美好生活,从而让他们倍加珍惜。

### 三、党群互动的循环是“蚂蚁岛精神”产生的政治基础

1950年6月14日,蚂蚁岛解放后的一个月,面对即将到来的海蜇旺汛,当时的人民银行宁波支行会同浙江省水产局、警备部和定海县人民政府,向蚂蚁岛调派22名干部组成工作组,成功发放首批渔业贷款,并组织建立生产小组。<sup>①</sup>1951年2月,定海县渔民委员会又第一个在蚂蚁岛组织成立渔民协会,协会既组织渔民自由借贷,帮助贫苦渔民摆脱经济困难,又派专人代办生产资料采购和鱼货推销,保证渔民集中心思搞好生产。到

1952年的秋天,共成立了18个互助组,入组渔民500多户,占全岛渔民数95%,最初的第1个互助组也由3户扩大到62户。在上级党组织的关心下,蚂蚁岛渔民尝到甜头后,紧紧地团结在党的周围。

土地改革后的1953年6月,蚂蚁岛组织完成了基层普选,选民参加率高达97.9%。普选后人民内部更加团结,继续整顿了全乡的互助合作组织,并迅速发动了爱国增产竞赛运动。蚂蚁岛党支部也于7月顺利成立,3个互助组的领导骨干被吸收入党,在县委工作队的帮助下,由九村刘岳明大互助组转社的舟山渔区第一个渔业生产合作社——“蚂蚁乡长沙塘渔业生产合作社”成立,拉开了集体组织大生产的序幕。合作社合理调配劳动力,充分发挥工具的作用,达到“人尽其才、物尽其用”,没有闲人、闲船,妇女也都投入到加工和副业生产,同时社内采取了多劳多得、少劳少得的按劳取酬合理分配原则,极大地刺激了社员的生产积极性。舟山县委将蚂蚁岛的分配经验和勤俭创业的事迹予以了大力宣传推广。

1954年,在上级党组织的引领下,“蚂蚁乡长沙塘渔业生产合作社”计划打造大捕船,蚂蚁岛的妇女靠搓草绳和收集废铜烂铁,买来了“草绳船”、“火囱船”。1955年起,全岛妇女持续开展“勤俭节约”运动,3年省下6万元,打造了“妇女号”机帆船,1960年蚂蚁岛成为全国第一个全面实现渔船机帆化的渔区。为帮助蚂蚁岛尽快实现远洋高产,党组织上又安排了虾峙黄石村的舟山名老大陈良银来担任带头船老大,陈良银自觉服从安排,远离家门悉心帮带2年,为蚂蚁岛带出一支精兵强将。在党组织造大船、机帆化的指引下,蚂蚁岛的渔业生产力实现飞跃大发展,当时的舟山县委又及时发出了向蚂蚁岛学习的号召。

随着生产建设高潮不断涌现,蚂蚁公社党委于1957年掀起了文化建设高潮。通过宣传教育,使群众认识到“远洋机械化、近洋拖驳化、岛上电气化离不开文化”,大大提高了学习自觉性,做到了“远洋近洋齐出动,青年壮年全动员”。1959年蚂蚁岛刮起大闹技术革新和技术革命的热潮,机帆船全部用上了起网、拉蓬、起锚、卸鱼“四用”直式越网机,装上起重设备,购置打桩机代替繁重劳

<sup>①</sup>陈中:人民银行扶植舟山渔产 发放渔贷一亿元,1950年6月18日浙江日报,第3版;冯贻白:定海渔贷发放完毕,1950年7月9日浙江日报,第3版。



动。浅海养殖和海涂养殖也取得了成功。蚂蚁岛还围绕渔业先后办起了水产加工厂、电厂、机械厂、精铸件厂、船厂、网厂、绳索加工厂等加工厂,大大增加了产值。绣花厂、水泥预制件厂、基建队的组建,发展了竹、木、弹花等各项手工业,大力支持社员发展家庭副业,使一些社员家庭里的辅助劳力也有了经济收入。岛上文化扫盲和技术革命的成功,不仅影响了蚂蚁岛周边,更通过两次现场会成为了浙江全省的楷模。

1958年10月,《人民日报》刊发了《第一个人民公社——记五年来乡社合一的蚂蚁岛》,舟山全县开展“学蚂蚁、赶蚂蚁、超蚂蚁”社会主义劳动竞赛,浙江城乡的墙头满是“赶大寨,学蚂蚁,建设社会主义新农村”的标语。1960年初,中央农村工作部、水产部组织全国渔业生产单位到现场学习蚂蚁岛人民公社艰苦创业、勤俭办社、高速度发展渔业生产的先进经验,随后舟山各地、浙江各地、全国渔区都涌现出了一批先进典型。

在蚂蚁岛快速发展渔业生产的过程中,党采取了典型示范、逐步推广的方法,引导渔民“步步高升”,使渔民在合作化过程中亲身体会到生产发展、生活提高的事实,认识到合作化的优越性,使合作化每一步骤的发展,都收到“水到渠成”的效果。蚂蚁岛的群众每获得一项成绩都非常珍惜,在后续加倍努力,继续保持先进的荣誉。如荣获1959年冬汛循环竞赛全面优胜红旗后,他们就提出“全县渔民提出要学我们,我们自己一定得拼命干,人家跃,我们飞,人家飞,我们乘火箭,一定要赶在前面”。<sup>①</sup>在只有10元钱公积金的基础上,率先变成“百万富岛”,这是蚂蚁人民在党的领导下,发挥冲天干劲,克勤克俭,力争上游的结果;也是蚂蚁岛党组织自始至终遵循着上级党组织的指示,带领群众听党话、跟党走、始终相信党的领导,坚定不移的执行党的政策的结果。

纵观蚂蚁岛创业发展史,可以发现在特定的历

史背景下,在如同“蚂蚁”大小的悬水小岛上,形成“艰苦创业、敢啃骨头、勇争一流”的“蚂蚁岛精神”,是我国社会主义建设进程中的一个缩影,是新中国建设史上的一次历史见证。“蚂蚁岛精神”的产生,固然有其特殊的地理和产业特殊背景,但归根结底的核心因素则在于党群互信互动的良好循环。客观条件是一个方面,但它不是一成不变的,经过努力,客观条件可以被改变,蚂蚁岛人民当年获得殊荣,是在党的领导下,发挥冲天干劲,克勤克俭,力争上游的结果。天下没有坐享其成的好事,实现梦想的道路是艰难曲折的,但只要党群一心有争创一流的精神,“山再高,往上攀,总能登顶;路再长,走下去,定能到达”,而这正是习近平总书记当年肯定“蚂蚁岛精神”的核心要义。

#### 参考文献:

- [1] 包张凯. 张智慧,等. 蚂蚁岛的“东海明珠”建设之路[J]. 农村经济与科技, 2019,30(15).
- [2] 周咏南,等. 一步一履总关情——习近平总书记在浙江考察纪实[N]. 浙江日报, 2015-06-01.
- [3] 伊心恬. 第一个人民公社——访五年来乡社合一的蚂蚁岛[N]. 人民日报, 1958-10-04.
- [4] 陈阿毛. 苦干获甜果[N]. 人民日报, 1960-10-14.
- [5] 新华社记者. 在艰苦创业的道路上[N]. 人民日报, 1972-12-09.
- [6] 新华社记者. 前进中的舟山渔场[N]. 人民日报, 1974-10-19.
- [7] 王裕民. 人民公社是历史发展的必然产物——蚂蚁岛的十年变迁[J]. 中国水产, 1959(19).
- [8] 伊心恬. 蚂蚁公社六年[J]. 求是, 1959,11(15).
- [9] 中共蚂蚁人民公社总支部. 蚂蚁人民公社1958年各项工作大跃进总结[Z]. 舟山市档案馆(全宗5, 目录6, 案卷号199), 1958-12-27.
- [10] 陈阿毛. 公社无限好, 5年胜千年[N]. 舟山日报, 1959-10-25.

<sup>①</sup>佚名:让红旗永远飘扬在蚂蚁岛 蚂蚁岛渔民决心展翅高飞,1960年2月18日舟山日报,第1版.



# “蚂蚁岛精神”融入思想政治课教学的探索与实践

徐 英

(浙江国际海运职业技术学院,浙江舟山 316021)

**摘要:**地方历史文化资源融入思想政治课教学有助于提升思想政治课的亲和力与针对性,“蚂蚁岛精神”是民族精神在浙江舟山的区域体现,将“艰苦创业、敢啃骨头、勇争一流”的“蚂蚁岛精神”融入思想政治课的理论教学、实践教学、网络教学全过程,有利于引领大学生坚信奋斗幸福观、坚定理想信念、坚持投身创新实践。

**关键词:**蚂蚁岛精神;思想政治课;教学

**中图分类号:** G642

**文献标志码:** A

## Exploration and Practice of Integrating “Mayi Island Spirit” into Ideological and Political Teaching

Xu Ying

(Zhejiang International Maritime College, Zhoushan 316021, China)

**Abstract:** Integrating local historical and cultural resources into the ideological and political lessons is helpful to improve the lessons' affinity and targeted effects. “Mayi Island Spirit” is the embodiment of national spirit in Zhoushan Zhejiang area. Integrating the pioneering, enterprising and aggressive spirit of “Mayi Island Spirit” into the theory teaching, practice teaching, network teaching of ideological and political lessons is conducive to guiding college students to firmly believe in the concept of struggle and happiness and to persist in innovative practice.

**Key words:** “Mayi Island Spirit”; ideological and political lessons; teaching

人无精神不立,国无精神不强。习近平总书记指出:“精神是一个民族赖以长久生存的灵魂,唯有精神上达到一定的高度,这个民族才能在历史的洪流中屹立不倒、奋勇向前。”中国人民在中华大地的角角落落、在数百年来、在数百年来的艰苦奋斗中不断践行着伟大的中国精神,孕育了富有地方特色的精神力量,“蚂蚁岛精神”正是这样一种带领小岛渔民通过“艰苦创业、敢啃骨头、勇争一流”的实践创造幸福生活的地方精神。在地方高校的思想政

治课中融入极富特色、极具魅力的地方精神,有助于拓展思想政治课教学的维度,提升思想政治课教学的针对性与实效性。

### 一、“蚂蚁岛精神”融入思想政治课教学的价值性分析

民族精神是思想政治教学的重要资源和核心思想,浙江精神是民族精神的区域体现,“蚂蚁岛精神”是浙江精神在东海渔区的生动体现。将“蚂蚁岛精神”融入地方高校思想政治课教学体现了

思想政治课教学的统一性和多样性相统一,既以中国精神作为教学的主旨,又创造性融入地方精神,提供丰富多样的教学体验。

第一,民族精神是思想政治课教学的重要资源和核心思想。“中国人民在长期奋斗中培育、继承、发展起来的伟大民族精神,为中国发展和人类文明进步提供了强大精神动力”。作为高校立德树人的核心课程,高校思想政治课担负着帮助学生正确认识和把握中华民族在长期发展过程中蕴育形成的伟大民族精神的重要使命。在高校思想政治课教学中推进深化民族精神,有利于大学生更加了解这片土地过去,更加感怀前辈的奉献,更加感恩当前的幸福生活,更加相信幸福是奋斗出来的这一真理,对推进新时代中国特色社会主义伟大事业、实现中华民族伟大复兴,具有十分重要的现实意义和深远历史意义。

第二,浙江精神是民族精神的区域体现。浙江作为中国革命红船启航地、改革开放先行地和习近平新时代中国特色社会主义思想重要萌发地,诞生了与时俱进的浙江精神。浙江精神是浙江发展的动力,也是浙江地域文化个性和特色的表达,从“自强不息、坚韧不拔、勇于创新、讲求实效”到“干在实处、走在前列、勇立潮头”,不断与时俱进的浙江精神,也是对伟大创造精神、伟大奋斗精神、伟大团结精神、伟大梦想精神的民族精神的深刻阐释。

第三,“蚂蚁岛精神”是浙江精神的重要组成部分。蚂蚁岛位于浙江省舟山市普陀区,解放前原是个穷山苦岛,生产工具落后,人民生活贫困。但是蚂蚁岛人民在党的领导下,通过勤俭办社、艰苦奋斗,一举成了浙东地区有名的金银岛。1960年中共中央农村工作部召开现场会议学习推广了蚂蚁岛勤俭办社高速度发展水产的先进经验。2005年6月13日,时任浙江省委书记的习近平同志视察蚂蚁岛时指出:蚂蚁岛曾有光荣的艰苦创业史,现在又与时俱进,渔区呈现新气象。老一辈创造的“艰苦创业、敢啃骨头、勇争一流”的蚂蚁岛精神,不但没有过时,还要继续发扬光大。“蚂蚁岛精神”既蕴含了浙江精神中“自强不息”、“永立潮头”的精髓,又体现着浙东渔区独特的海岛气质,是浙江精神在渔区的生动体现。

## 二、“蚂蚁岛精神”的内涵及其蕴含的德育价值分析

“蚂蚁岛精神”闪耀着艰苦创业、敢啃骨头、勇争一流的光芒,它昭示我们青年学生幸福是奋斗出来的,苦难是磨练意志的练兵场,改革创新是引

领时代进步的火车头,要以舍我其谁的气概、敢作敢当的精神、善作善成的本领,撸起袖子加油干,在实干真干中显能力、见风采、出实效。

### (一)用百折不挠的“艰苦创业”精神引领大学生坚信奋斗幸福观

要甜先要苦,苦干才能获甜果,幸福的生活是靠艰苦劳动创造的。蚂蚁岛人们对这句话有着深刻的体会。这个面积只有两平方公里的小岛,在党的领导下,全岛人民人穷志不穷,在一无工具,二无资金的条件下,自力更生,把蚂蚁岛变成了远近闻名的金银岛。

(1)幸福是奋斗出来的:全员参与大生产,贫困渔村展新颜。“对人民有益的劳动,就是高尚的劳动”。解放前,蚂蚁岛渔民生产工具落后,没有远洋渔具,只能近洋张网,海上风浪大,在失去唯一的生产工具后只能“借债,押屋,卖家具过活”,甚至有穷困渔民含泪卖儿卖女。解放以后,蚂蚁岛1200多劳动力投身社会主义改造、建设实践,不但是岛上原来的失业渔民都能安排出海,连妇女、老人都得到了就业安排,“十八罗汉各显其能”,一时之间岛上五业兴旺、四季无闲人。领导干部与群众同吃、同住、同劳动、同商量,广大群众发挥“穷棒子”精神,克勤克俭,彻底改变了穷岛的面貌。

(2)艰苦奋斗是劳动人民的底色:自力更生不怕难,创造条件促生产。靠山吃山、靠海吃海,是中国人民的传统智慧,然而当时蚂蚁岛生产工具落后,全岛没有一艘大渔船,国家每年要发放救济粮和大笔贷款给这个岛。为了发展岛上经济,必须发展远洋捕捞,但是建造大捕船的钱哪里来?经过干部群众的讨论,决定采取先苦后甜的办法:勒紧裤腰带吃番薯汤、变卖家中的金银铜铁锡、发动妇女和半劳动力搓草绳,一个多月时间蚂蚁岛妇女搓起十二万斤草绳,生生靠自己的双手挣回一对大捕船,为开展渔业生产创造了条件。

(3)美好生活要靠双手去创造:妇女撑起半边天,生产生活奔小康。旧社会渔区妇女受职业分工限制,经济地位低下家庭生活不幸。解放后,蚂蚁岛妇女通过自己的辛勤劳动获得了社会的尊重,实现了家庭幸福美满。“神通广大的天王仙女,也比不上蚂蚁妇女”。在蚂蚁岛1200多劳动力中,妇女就占了一半以上,在草绳厂、机修厂、电厂中到处都有妇女的身影,170多个妇女包下了公社的630多亩土地,更有15位女轮机手打破历史传统参加远捕鱼作业,艰苦劳动换来了幸福日子。

时代新人生逢其时,大多数社会成员不再为

基本的温饱而发愁,收入水平不断提高,消费结构不断升级,民生福祉不断改善,但是“艰苦创业”的精神依旧不能丢,“幸福是奋斗出来”,在实现社会主义现代化、建设社会主义现代化强国的伟大征途中,大学生要把青春梦想融入伟大实践,做时代的奋斗者。

(二)用改造山河的“敢啃骨头”精神引领大学生坚定理想信念

蚂蚁岛的贫穷落后除了封建制度的压迫,也有自然条件的制约。这个不到2平方公里的小岛,耕地面积奇少,淡水奇缺,赶上气象水文条件差的年份,岛上生活无以为继。解放以后,蚂蚁岛人民以“敢啃硬骨头”的志气迎难而上,治山治水、围涂造田、搓绳换船、向海要粮,硬是走出了一条自力更生、勤劳致富的路子。

(1)围涂造田,向海要粮。“自力更生威力大,千年荒滩变盐田”。为了发展岛上经济,大家决定发展盐业,但是蚂蚁岛的滩涂内高外地“涨潮一片白茫茫,退潮是个烂泥塘”,蚂蚁岛二百多名妇女组成突击队,冒严寒、踏冰霜,肩挑车运,把大量的泥土往外搬,硬是叫海涂转了个身,成了晒盐“聚宝盆”。耕地不够怎么办?蚂蚁岛三百多名妇女抢时间、赶潮水、冒严寒、顶烈日,奋战一年零四个月,在岛的东南面建成拦海大堤,围垦出农田五百多亩,造福了子孙后代。

(2)治山治水,全岛绿化。蚂蚁岛历来淡水奇缺,遇上大旱甚至要开船到黄浦江去运水,为了解决岛上吃水问题,蚂蚁岛人民自发寻找水源、开发水井,用穷办法、土办法在岩上打井,在山岙上筑库,终于建成小型山塘和水库;为了更好集雨储水,蚂蚁岛人民坚持植树造林,在荒山秃岗上种下一百多万株樟树、桉树,使全岛一千七百多亩荒山全部得到了绿化,森林覆盖率达到50%以上。

“天行健,君子以自强不息”,迎难而上不认输是深深烙印在中国人骨子里面的精神力量,薪火相传六十载的蚂蚁岛啃骨头精神在今天依然焕发生机活力。面临全球公共卫生危机、全球经融危机等新问题、新挑战,时代新人要正视眼前短暂的困难,坚定社会主义理想信念,以舍我其谁的担当敢啃硬骨头、善啃硬骨头,在解决中问题中增长本领才干、在不懈奋斗中放飞青春梦想。

(三)用“勇争一流”的拼搏精神引领大学生坚持投身创新实践

中共中央农村工作部曾召开现场会议学习推广蚂蚁岛高速度发展水产的先进经验,这个贫困

的偏远渔岛之所以能在华东渔区脱颖而出,成为全国学习的榜样,靠的就是“勇争一流”的拼搏精神,不断改革创新、敢于突破陈规、大胆探索敢想敢闯。

(1)增强改革创新的责任感:捕捞机帆化,加工机械化。任何时候,改革创新都是时代进步的火车头。1960年,蚂蚁岛率先实现了远洋捕捞、近洋张网、船具修造、网具维护、鱼货加工的机械化、半机械化、自动化和半自动化,彻底告别了流传百年的“一人一把刀、加工一把盐、旺季臭鱼虾”的落后面貌。

(2)树立敢于突破陈规的意识:破千年旧习,立时代新风。受封建迷信思想影响,在“妇女下渔船,龙王翻白眼,鱼丝捕不到,渔船也要翻”的传统观念之下,历史上舟山妇女从未被允许踏上渔船,更不用说下海捕鱼了。解放后,蚂蚁岛妇女在党的号召下,破除封建迷信,挑战不合理的行业规矩,经过刻苦学习、艰苦锻炼,终于学会了像男人一样的驾驶、轮机技术,南下大陈,北上吕泗,灵活驾驶机帆船在辽阔无边的东海洋面上奔驰,改变了历史上对妇女的偏见与压迫。

(3)树立大胆探索未知领域的信心:海带过江南,事业出新途。历史上,蚂蚁岛的滩涂终年荒废着,因为过去经验传统认为这些地方是不毛之地。在刚开始发展浅海养殖的时候,很多人连海带是什么样子都没有看到过,所以遇到了不少思想、技术上的阻碍。干部群众不断突破认知局限,大胆探索未知领域,终于在不断苦干、实干、巧干之下成功养殖了海带,为沿海浅海事业开辟了新的途径。

青年学生要继承前辈改革创新、敢于突破陈规、大胆探索敢想敢闯的精神,强势回击社会上小部分拒绝崇高、佛系消极的不良思想,用拼的姿态、争的意识、干的劲头,扛起肩上的责任和使命,在学习中争先创优、在工作中克难奋进,以高昂的姿态投身新时代中国特色社会主义伟大事业。

### 三、蚂蚁岛精神融入思想政治课教学的有效途径

(一)讲好地方故事,融入思想政治课理论教学第一课堂

高校思想政治课是一门既要“以理服人”、又要“以情感人”的铸魂育人的大课。讲好地方故事是“以情感人”的重要手段,讲述过去发生在这片土地上的真实的故事,能够带给学生心灵的震撼、情感的触动,能够让理论更彻底、更有说服力。

蚂蚁岛的故事,是穷困小島在新民主主义革



命、社会主义改造和建设成为金银岛的故事。首先,要仔细研究蚂蚁岛的史料确保故事的真实性,要尊重历史事实、坚决维护历史的客观性与严肃性,要明确时代的局限性,在一系列历史事件中选择体现时代发展规律的故事,对于明显已经不符合时代价值的历史事件要实事求是,要善于从历史的深刻教训中总结教训、吸取经验、警示未来;其次,任何时候都要确保故事为教学服务,突出思想政治课的理论性、政治性、科学性特色,要选择契合思想政治课教学主题的故事,精心设计融入方式、合理把握融入尺度、精准体现融入效果。

### (二)拓展实践模式,融入思想政治课实践教学第二课堂

习近平指出:“要坚持理论性和实践性相统一,用科学理论培养人,重视思政课的实践性,把思政小课堂同社会大课堂结合起来”。实践是大学生德育知行合一的重要环节,大学生在参观、体验真实的场景中,在当面聆听历史参与者的动人故事中体验内心情感的冲击、思维方式的碰撞,将课堂上的知识真正内化于心、外化于行。

首先,在实践内容的安排上,通过参观人民公社旧址、“军港之夜”词创作地、三八海塘、创业纪念馆,感知先辈创业维艰;通过体验摇橹、搓草绳、织渔网、制作鱼拓画,感受先辈自力更生自强不息;通过聆听老党员讲过去的故事,在时空穿越中接轨那段光辉的岁月,感怀幸福生活的来之不易。

其次,在实践组织方式的选择上,一种是结合学校的专业特色,与团委合作培养一支专门的实践活动服务队伍,打造专业的实践流程、培养优秀的学生讲解员,实现学生的自我服务、自我教育;一种是依托蚂蚁岛红色基地,由基地提供配套的实践服务。

### (三)创新网络平台,融入思想政治课网络教育第三课堂

疫情对传统的思想政治课社会实践模式形成了一定冲击,大规模的参观体验式的实践活动受到限制,通过教学实现方式网络化、教育资源内容网络化、学生评价考核方式网络化等网络手段,能够激发地方历史文化资源运用的灵活性和鲜活性,让历史文化资源在新技术下焕发新的活力,发挥新的育人功能。

首先,依托网络技术,实现教学方式网络化。为了破除后疫情时代对大规模学生实践教学的限制,一是可以以网络直播的形式带领学生实时感

受蚂蚁岛红色教育资源,在直播过程中,师生、生生之间可以实现交流互动,呈现思维的碰撞,网络主播既可以是思想政治课老师,也可以是优秀的学生团队;二是通过实践教学平台实现学生自主预约,既可以化整为零避免人员聚集,又可以充分激发学生的自主性,学生可以在实践活动结束后登陆平台针对自己所参加的实践活动向老师提问或参与主题讨论。

其次,整合网络平台,实现教育资源网络化。在已建成运营的“蚂蚁岛红色基地微信”公众号上有丰富的教育资源,如蚂蚁岛历史影像资源、纪录片资源、蚂蚁岛AR地图导航、全岛实景直播等,使学生足不出户就能接收到立体全方位的蚂蚁岛历史文化资源;同时大学生在思想政治课上系统学习了解了蚂蚁岛精神后创作的文学作品、摄影作品、新编舞台剧作品可以在学校团委、思想政治课教学团队的公众号上进行展示推送,这几个公众号之间可以实现资源互推,扩大影响。既提升这些公众号的关注量、点击量、和影响力,也给学生更多展示才华的平台。

再次,深化教学改革,探索评价考核方式网络化。在这个高度“互动性传播”的时代,思想政治课要承认学习资源传播渠道的多样化、扁平化、社群化,激励学生创造性转化学习资源,以年轻人喜闻乐见的方式再现学习成果。学生表达在朋友圈、微博、抖音、知乎等年轻人社群的主题主旨正确、情感积极向上的所思所想所感都可以作为学习成果的方式之一参与课程考核。

### 参考文献:

- [1] 谭劲松,喻婷婷.浙江精神融入大学生思想政治教育路径研究[J].浙江理工大学学报(社会科学版),2019(02):187-192.
- [2] 邹建良.“红船精神”融入思想政治课实践教学的探索与实践[J].思想政治课研究,2015(02):15-18.
- [3] 李莉.延安精神融入高职思想政治理论课教学探究[J].中国职业技术教育,2019(19):31-34.
- [4] 杨青.地方优秀传统文化融入高校思政教育的实践探索——以扬州市为例[J].扬州大学学报(高教研究版),2019(04):62-65.
- [5] 王贵山,等.岛小志气大,小蚂蚁敢啃硬骨头[EB/OL].2019-07-23,http://news.cnr.cn/native/city/20190723/t20190723\_524702124.shtml.



# 浙江自贸试验区大宗商品(矿、煤)贸易自由化对策研究 ——以舟山片区为例

李宇宏

(浙江国际海运职业技术学院,浙江舟山 316021)

**摘要:**舟山作为“中国(浙江)自由贸易试验区”所在地,是江海联运的中转枢纽港,具有成本最低、条件最好、效率最高的卓越优势。舟山应抓紧机遇推动大宗商品贸易自由化,提升大宗商品全球配置能力。文章就目前形势下舟山如何开展大宗商品(矿、煤)开展贸易自由化建设进行论述,以期为舟山的大宗商品贸易自由化建设提供建议。

**关键词:**自贸试验区;大宗商品;贸易自由化

**中图分类号:** F741.2

**文献标志码:** A

## Study on Countermeasures of Trade Liberalization of Bulk Commodity (Mine, Coal) in Zhejiang Pilot Free Trade Zone —— A Case Study of Zhoushan Area

Li Yuhong

(Zhejiang International Maritime College, Zhoushan 316021, China)

**Abstract:** As the home of Zhejiang free trade pilot site in China, Zhoushan is the major transferred hub port of river-ocean combined transportation. It has the following advantages of the lowest cost, best condition and highest efficiency. Therefore, Zhoushan should seize the opportunity to promote the liberalization of bulk commodity trade, while increasing the capability of global commodities allocation. The purpose of the paper is to discuss how Zhoushan can develop the trade liberalization construction of commodities (mines, coal) in such circumstances with the hope of providing advice for the construction of bulk commodities trade liberalization in Zhoushan.

**Key words:** pilot free trade zone; free trade area; bulk commodity; trade liberalization

2017年4月1日,浙江省政府新闻办公室在浙江省人民大会堂杭州厅举行“中国(浙江)自由贸易试验区建设新闻发布会”,舟山作为中国(浙江)自由贸易试验区所在地港口资源丰富,发展基础良好。建设中的舟山江海联运服务中心是一项国家级的跨区域联动工程,打通了长江黄金水

道与南北海运、国际航运的物流大通道,构筑运能大、成本低、效率高、能耗少的航运物流新格局,提升我国特别是长江经济带的资源能源、尤其是原油、保税燃油、铁矿石、煤炭等大宗商品的供应水平,提升中国(浙江)自由贸易试验区对外开放的广度和深度。舟山应依托这一战略机遇,不断提高

大宗商品全球配置能力。

### 一、舟山大宗商品(矿、煤)贸易发展的现状分析

#### (一)舟山发展大宗商品贸易的优势及特色

舟山发展大宗商品贸易具有诸多优势:舟山地处江海交汇节点,作为江海联运的中转枢纽港,具有成本最低、条件最好、效率最高的优越条件;舟山拥有丰富的港口、海岛、岸线资源,适宜开发建港的深水岸段54处,总长279.4公里,约占全国的五分之一,港域进出口门众多,航道众多,适合不同船型灵活通航,航道通畅、锚泊避风条件优良,有可通航万吨级船舶航道17条、通航30万吨级船舶航道4条。

舟山大宗商品储运中转交易特色显著。舟山港域吞吐量龙头主要有石油及制品、金属矿石、煤炭等大宗商品。自舟山大宗商品交易中心等交易平台建成运作,近几年来交易品种不断丰富(包括煤炭、钢铁、有色金属、化工原料、水产品、塑料等),规模效应逐步显现。2020年浙江大宗商品交易中心的大宗商品交易额6550亿元。舟山大宗商品储运中转交易既可以与舟山港航物流等优势产业密切结合,进一步促进舟山货主码头的转型,又助推实体经济全面发展。

#### (二)舟山港域接卸矿、煤状况分析

“十三五”期间舟山港域货物吞吐量连年大幅增加,宁波舟山港成为全球首个10亿吨大港,货物吞吐量连续12年稳居全球第一。2017年舟山港域货物吞吐量完成4.58亿吨,同比增长7.51%,到2020年舟山港域货物吞吐量达到5.71亿吨,较“十二五”末增长50.7%。

舟山港域铁矿石运输主要是为长三角地区以及长江沿线钢厂中转服务,未来舟山港域矿石运输需求主要来自两部分:为长三角及长江中上游地区服务的国内中转运输需求;为日韩台地区服务的国际中转运输需求。据预测2030年该地区外海大型矿石码头接卸量达到16000万吨,舟山港域建成全球最高等级专业化码头集群,截止2020年沿海泊位总数达到301个,万吨级及以上泊位83个,总设计通过能力4.9亿吨,较“十二五”末分别增长19%、50.9%和50.3%。航道锚地建设与资源优化整合工作成效显著,进出港公共航道通航里程数达到1476.3公里、锚地面积约436.9平方公里,较“十二五”末分别增长24%和45.6%。在六横凉潭、衢山鼠浪湖和嵊泗马迹山等岛屿及集中布

局外贸进口铁矿石接卸泊位。

舟山港域煤炭运输主要是为舟山本市和长江经济带服务,浙能集团在舟山建有煤炭中转储运基地。舟山港将主要承担腹地大宗散货物资转运功能。未来,浙南沿海地区的煤炭中转需求将全部通过舟山港中转。

舟山有强有力的政策支持和组织保障,2014年李克强总理在浙江调研期间,明确提出要发挥舟山区位、岸线及航运综合优势,建设江海联运服务中心,形成长江经济带和长三角发展的重要战略支点。

### 二、舟山大宗商品(矿、煤)贸易发展的趋势

#### (一)长江航道条件的改善,江海联运前景可观

江海联运建设不断推进,截止2020年江海联运物流模式实现了新突破。构建铁矿石全程物流平台,年货运量超2000万吨。成功探索粮食“散改集”运输、铁矿石江海铁多式联运,打通到川渝、陕西等地区物流新通道,开辟至安徽郑浦港豆粕江海直达航线并实现常态化。江海联运航运服务能力明显提升,联运前景可观。长江沿江港口的江海联运功能,沿江综合立体交通走廊的产业集聚功能、服务长江中上游地区发展的引领辐射功能将得到更加充分的发挥。预计将拉动沿江地区GDP约238亿元,增加沿江地区经济111亿元。同时使依托长江黄金水道运输的铁砂石、煤炭等货种的物流成本大幅降低,海进江的货物量大幅增长。

#### (二)大宗商品(矿、煤)消费发展趋势

据预测,未来10年长江经济带将赶超过全国经济平均增速,截止2020年达到全国经济总量的约50%,成为中国新的经济增长极。长江经济流域的11个省市及国家相关部委已陆续出台推进长江经济带发展相关配套政策。从2015年12月1日起,海关区域通关一体化改革已推广至长江经济带海关,实现长江全流域9省2市的“12关如1关”。口岸为国际航行船舶提供整套海事服务,“通关+作业”时间由原来的3天缩短到25.5小时,媲美新加坡。依托国际贸易“单一窗口”,实现国际航行船舶进出境、船舶供应等服务全链条通关无纸化,每单申报时间从16小时减少至2小时以内,是全国首个船舶通关无纸化口岸。创新应用“无人机+水尺计重”、出入境船舶网上预报预检、供油船舶“诚信免检”等近30项通关便利化举措。率

先试点“两步申报”,货物通关从4小时最短缩至1分28秒。这些配套措施和长江经济带国家战略一起,可以通过长江黄金水道,使沿海城市和内陆城市联动,实现中国经济均衡发展。这对于铁矿石、煤炭等生产要素的自由流通,各港口资源的优化配置也会起到积极作用。

### 三、舟山大宗商品(矿、煤)贸易自由化的对策建议

#### (一)政府助力实施顶层设计和高起点规划

充分利用“一带一路”、群岛新区建设等国家战略的契机,发挥舟山深水岸线与航道、江海联运便捷的优势,借鉴上海、天津等自贸试验区政策经验,探索与自由港类似的境内关外政策,在自贸试验区放宽海关对于人员和货物的通关限制,对境外人员实行免签或落地签,通关自由。逐步构建舟山与长江经济带大通关体制,推动相关政策先试先行,打造舟山服务沿长江经济带大宗商品的战略高地。

#### 1. 强化浙江自贸试验区管理委员会的管理协调职能

大宗商品平台运作涉及海关、商检、边检、海事、外汇管理、人民银行等部门的配合协调。在现行体制下为避免平台运作存在不顺、扯皮现象,建议在管委会下成立以鼠浪湖为核心的专门管理机构,所有事项由该机构来统一管理协调。该机构以油品交易为核心,并进行铁矿石交易,进一步加深大宗商品交易平台对外开放的广度深度。

#### 2. 加强舟山大宗商品交易平台国际化人才保障

由于诸多因素限制,舟山大宗商品交易平台建设缺乏顶层设计的人才、高素质的研发人才和交易人才。大宗商品交易有其特殊的生态环境需求,既要有国际化的律师、会计师等咨询团队支撑,也要集聚大批创新型金融人才,优化人才环境,搭建国际化交流平台,提高对人才的吸引力。建议舟山铁矿石交易平台注册地设在舟山,办公地设在上海,利用上海人才高地的优势,保障平台人才的智力支持。

#### (二)打造舟山国际化大宗商品交易平台

##### 1. 接轨国际市场,积极开展铁矿石场外交易

铁矿石场外市场交易是在交易所之外进行的非标准化合约的交易。目前国际上铁矿石场外交易开展比较成功的是新加坡交易所推出的铁矿

石掉期交易,根据舟山大宗商品交易平台的特点和作用以及舟山港的资源条件,新加坡交易所的经验有积极的借鉴意义。交易平台开展铁矿石场外交易,要充分利用互联网和舟山的区位优势,运用电子手段聚合各类铁矿石贸易商和运营商,通过场外做市商对场外产品进行竞争性报价,供实体企业报价或协议成交,以满足实体企业多样化的投资需求,并构造运营商之间沟通信息、调剂有无、风险对冲的平台。

对于铁矿石场外市场交易合约产品,可先推出价差掉期合约,以涵盖不同现货之间的价差、不同矿石指数间的价差、现货与期货的价差、国内外的价差等,更利于产业企业的风险对冲。另外价差是现货和场内外铁矿石衍生品的一个天然纽带,有了价差就可以将场内和场外、现货和期货、境内和境外等有机结合起来,成为一个完整的互通互补的体系,使得舟山在未来发展成为中国以及亚洲的铁矿石场外定价及交易中心。

##### 2. 铁矿石交易国际化,形成中国最大的铁矿石混配中心

世界第一大铁矿石供应商巴西淡水河谷是我国进口铁矿石重要来源,近年来淡水河谷积极探索在中国港口建立(保税)混矿基地,将两种品位矿石直接海运到中国再进行混配,以降低其铁矿石出口成本,并于2015年上半年在大连港试点成功;世界上其他主要的铁矿石供应商也正积极仿效类似做法。

我国是铁矿石消费大国,沿海和长江经济带的大中型钢铁企业对进口混配铁矿石的需求巨大,舟山是铁矿石的重要中转港口和国家级战略储运中心,应积极与巴西淡水河谷等主要铁矿石供应商以及武钢等主要钢企展开合作,大力发展铁矿石混配业务,降低进口铁矿石的混矿成本,促进我国东部沿海和沿长江经济带铁矿石资源的优化配置与布局,引导铁矿石贸易、保税加工等进入平台进行交易,争取国家金融和海关监管制度的改革配套,尽快在舟山设立并逐步形成中国最大的进口铁矿石混配与贸易中心,形成“舟山价格”、“舟山指数”,扩大在国际大宗商品市场中的影响力,打造立足浙江、面向全国及亚太地区的具有鲜明舟山特色和品牌效应的综合性大宗商品交易平台,成为具有一定影响力的国际性大宗商品交易、结算中心和定价中心。



3. 积极践行“一带一路”战略,加强国内国际合作交流

建设中国(浙江)国际化大宗商品交易平台,要积极践行“一带一路”国家战略,鼓励和协助浙江省海港投资运营集团或浙江能源集团积极收购国外大宗商品企业的股权或所有权,实现生产、交易、销售的全产业链。

中国(浙江)大宗商品交易平台还应积极进行国际合作,可以考虑与印度铁矿石交易所、纽约洲际商品交易所、新加坡交易所相互持股,让国外交易所将经验传授过来,同时交割地实现全球化交割。

#### 4. 开展铁矿石保税期货交割业务

期货保税交割是上海自贸试验区进行的14项海关监管创新制度之一,铁矿石期货保税交割业务有助于钢企和贸易商实现原材料采购的套期保值,实现保税物流和期货金融的有机结合,活跃港口大宗现货市场交易,拓展港口服务功能,为港口业务量的提升带来长远的积极影响,舟山大宗商品交易平台应当与海关、财政、税务等多个部门密切配合,互相协作,争取复制推广上海自贸试验区的这项海关监管创新制度,在宁波舟山港开展铁矿石期货保税交割业务。

### (三)加强舟山的港口布局与合作

#### 1. 加强舟山与我国主要港口的战略合作

舟山江海联运服务中心的建设充分发挥了舟山深水良港的优势,打造了一批通江达海、走向全球的枢纽港、贸易港、产业港、海事港和信息港,使江海联运成为撬动浙江海洋经济发展的新支点。

以港口为点,以长江航运为线,由点带线、由线带面,舟山、南京、武汉几个城市的带动和联动,进而向长江经济带及其他区域进行延伸,有助于实现区域发展从外海到内河,从东南沿海到内陆、到中西部的无缝对接,会起到形成航运及相关链接产业聚集、引导其他产业聚集、提高腹地物流竞争力的三大作用,构筑江海联运物流综合信息平台,提升江海联运服务信息化、智能化水平。依托国家相关信息平台,打通与我国主要港口特别是长江沿线港口的信息通道,实现舟山与我国港口相关行业和区域间物流信息有效共享;探索构建“船、港、货”一体化公共服务平台和航运电商平台,满足江海联运物流体系各节点信息需求,提高舟山服务全国乃至国际大宗商品的功能和效率。

#### 2. 以资本为纽带,布局我国主要散货码头

舟山对接江海联运经济带大宗商品的最佳服

务范围是南京以上到武汉区域。港口资源整合是提质增效的唯一出路,可以避免资源分割和浪费,减少港口碎片化。舟山应借鉴上海港在集装箱运输方面实施多年的长江战略经验,在与沿长江城市签订战略合作协议框架的基础上,充分利用浙江海港集团平台优势以及合并后的宁波舟山港集团现有资源和条件,以资本为纽带,在长江沿线南京以上港口,特别是安徽马鞍山等港口,从市场化和专业化角度整合资源,控股或参股矿、煤等散货码头的建设,形成紧密关系和竞争优势。以港口物流优势,带动贸易和交易发展,提升大宗商品交易平台的供应链服务能力。

#### 3. 发挥政府导向作用,实现与上海港的错位发展

舟山在增强港口的辐射能力,加强港口合作上,始终绕不开和上海的关系。目前,我国港口间整合多局限于各省内的港口,各个省市之间港口的跨地域的互相合作比较少。舟山要完成江海联运沿线的大宗商品的港口物流布局,必须加强与上海港及其他相关港口的合作,优势互补,实现错位布局与竞争。一方面,上海港在长江经济带沿线早有布局,上海港控股长江沿线集装箱码头、堆场的经验值得借鉴。另一方面上海港在港口本身的定位发展上完全可以与舟山进行分工协调发展。具体建议如下:

第一,成立江海联运经济带三省一市(上海,江苏,浙江,安徽)港口协调发展促进联合会,定期召开会议,协调江海联运经济带发展分工与合作,通过政府导向,引导企业的合作共赢发展。

第二,浙江省政府积极与上海市政府沟通协商关于两地港口的宏观战略布局与分工协作,建议上海港产业布局以发挥集装箱运输优势为主,大宗散货主要转移到舟山,发挥自身优势来定位,避免重复投资,实现与舟山的错位布局,实现智慧输出,资本输出的格局。

第三,浙江海港集团应积极谋划与上海港及相关沿江港口的合作。总之,上海与浙江两地都必须加强从产业规划、战略布局和人员交流合作等各方面的对接,这样才能充分发挥各个地方的优势。

### (四)加强舟山大宗商品贸易自由化的金融政策保障

#### 1. 设立大宗商品人民币支付的结算体系

大宗商品交易市场会产生巨大的金融交易、

结算金额。浙江自贸试验区的国际大宗商品交易市场要走向国际化,使境外、国内(包括自贸区)的投资者都能参与交易,有两个条件必不可少,其一,建立一套合适的分账管理系统,允许开通“FT”标识账户,保证境外投资者能进入参与交易;其二,交易平台的交割仓库必须获得海关认可,既便于风控监管,又使面向境外交易的商品在保税状态下进行。舟山大宗商品交易平台要设立以人民币结算的现货交易等业务,对接上海自贸试验区以人民币定价的期货,建设跨境人民币结算体系。

## 2. 创新大宗商品外汇管理制度

我国目前场外商品衍生品市场刚刚起步,舟山大宗商品交易的场外掉期与外汇交易市场是共生关系,场外掉期交易的快速发展将推动外汇市场的发展,也有利于人民币国际化的进程。现行的国家外汇管理政策是“一单一核,一单一销”。

若舟山大宗商品交易平台引入金融资本之后,现行的外汇管理政策满足不了交易的需求,交易平台需要突破创新,争取国家外汇管理局给平台一定的额度,如先期给予100亿美元等值人民币的外汇额度,允许自由交易,这样平台的国际化可以实现,逐步建设期货与现货的互动,场内与场外互通、境内与境外互联的多层次衍生品市场体系。

交易中心还可以向国家外汇管理局申请设立“贸易项下前置美元保证金”账户及其境内外会员子账户,用于美元保证金的缴存、划转、违约赔付收入支出及退回,允许交易商在市场交易过程中对美元保证金及盈亏进行方便的购汇、结汇和划转。

## 3. 积极探索引进境外投资机构进行大宗商品交易

大宗商品的国际化程度主要体现在国际投资者的参与度上,建议允许符合条件的境外机构在自贸试验区试点设立独资或者合资的期货市场服务机构,接受境外交易者委托参与境内特定品种期货交易。世界铁矿石三大矿山的背后都有国际金融大鳄的身影和支持。在符合国家政策的前提下,应当允许外国企业和资本按规定参与国内铁矿石金融衍生品市场的交易活动,这样交易平台可以积极引入境外投资机构,参与平台交易,推动平台的国际化程度。

## 4. 开创“互联网+铁矿石+金融”交易新模式 通过铁矿石的商流、物流、信息流、资金流的优

化整合提高交易效率、降低成本,鼓励铁矿石贸易商、钢厂、矿山等产业客户到舟山投资落户和参与交易,借助互联网来优化整个铁矿石产业链,实现共赢。目前境内外铁矿石金融衍生产品链较为完整,铁矿石金融衍生品市场的交易量和流动性也在不断增加,参与者构成也从初期的银行、金融等机构逐渐拓展到贸易商、钢厂、矿山等产业客户。

随着铁矿石和钢材市场价格波动性增强,势必会有越来越多的企业利用金融衍生品控制经营风险,交易平台应积极为企业拓宽融资渠道、降低融资成本,最终实现铁矿石产业链生态圈的共享共赢。

舟山应充分利用“一带一路”、浙江自贸试验区建设等国家战略契机,借鉴上海、天津等自贸试验区政策经验,探索自贸试验区的境内关外政策建设,逐步完善舟山与各地的大通关体制,推动相关政策先试先行,建设舟山大宗商品贸易自由化。

## 参考文献:

- [1] 刘景景. 浙江自由贸易试验区大宗商品贸易发展对策研究[D]. 舟山:浙江海洋大学, 2019.
- [2] 叶芳. 中国(浙江)自由贸易试验区探索更大改革自主权的若干思考[J]. 浙江海洋大学学报(人文社科版), 2018(12).
- [3] Fenmore E. Making purchase-order financing work for you[J]. The Secured Lender, 2004.
- [4] 刘玉江. 舟山群岛新区创建自由贸易区的战略研究[D]. 杭州:浙江大学, 2013.
- [5] 张敏. 中国(浙江)自由贸易试验区发展策略研究[D]. 舟山:浙江海洋大学, 2017.
- [6] 赖庆崑. 我国从保税区到自由贸易试验区的渐进式扩大贸易开放路径研究[D]. 上海:华东师范大学, 2016.
- [7] 秦诗立. 力推舟山大宗商品贸易自由化[J]. 浙江经济, 2016(09).
- [8] 邵婧儿. 以油品贸易推动人民币国际化的思路与路径研究——基于浙江自贸试验区的分析[D]. 杭州:浙江大学, 2019.
- [9] 交通运输部科学研究院, 浙江省港航管理局, 宁波-舟山港管理委员会. 宁波-舟山港现代物流发展研究报告[R]. 2008.

# 民主党派界别“专”字特色 在政协协商统战中的作用与路径研究

## ——以民进舟山市委会为例

翁源昌

(浙江国际海运职业技术学院,浙江舟山 316021)

**摘要:**民主党派在人民政协作为专门协商机构和统战中,如何“专”出特色、“专”出质量、“专”出水平,这是新时代对民主党派履职的一个新要求。民主党派要弘扬界别“专”字政治优势,突出界别“专”字代表角色,彰显界别“专”字履职形象,充分发挥在政协专门协商机构中的界别“专”字优势。通过聚焦重点领域、凝聚集体智慧、创新履职方式、开展专题协商等举措,在政协专门协商机构中增强界别“专”字特色。

**关键词:**民主党派;界别特色;政协协商

**中图分类号:**D665

**文献标志码:**A

## Study on Role and Path of Democratic Parties' “Special” Characteristics in United Front of CPPCC

### —— A Case Study of Zhoushan Municipal Committee of Democratic Progressive Party

Weng Yuanchang

(Zhejiang International Maritime College, Zhoushan 316021, China)

**Abstract:** As special consultative bodies and the united front in the Chinese People's Political Consultative Conference, how to highlight its own “special” characteristics is a new requirement for the democratic parties in the new era. The democratic parties should promote the “special” political advantages, highlight the “special” representative role and the “special” image in the performance of their duties, and give full play to the advantage of the word “special” in the CPPCC. By focusing on key areas, pooling collective wisdom, creating new ways of performing their duties, and holding consultations on special topics, the democratic parties should make themselves as special consultative bodies in the CPPCC.

**Key words:** democratic parties; “special” characteristics; CPPCC

人民政协作为专门协商机构,这是新时代全面深化改革以及国家治理现代化大背景下,党和人民赋予人民政协的新方位、新使命、新任务,对于新时代做好统一战线工作具有十分重要的现实

意义。习近平总书记在2019年中央政协工作会议暨庆祝中国人民政治协商会议成立70周年大会上指出,“要发挥好人民政协专门协商机构作用,把协商民主贯穿履行职能全过程,坚持发扬民主和



增进团结相互贯通、建言资政和凝聚共识双向发力,积极围绕贯彻落实党和国家重要决策部署情况开展民主监督”。这为推进民主党派在政协专门协商机构中建言资政和凝聚共识“双向发力”提出了明确的指引方向。全国政协主席汪洋在全国政协十三届二次会议闭幕会讲话中指出:努力使专门协商机构“专”出特色、“专”出质量、“专”出水平。目前,民主党派在成员构成上有趋同态势,在政治协商中党派界别特色呈现弱化现象,探究地方民主党派在政协专门协商机构和统战工作中的界别“专”字特色,对于更好地发挥民主党派的优势与作用,具有重要的理论和实践意义。

### 一、正确认识民主党派在政协协商统战中发挥界别特色的意义

(一)从政协协商统战的重要职责来认识民主党派的独特地位与作用

发挥统战功能是政协工作的本质要求,政协作为“专门协商机构”,对于发挥统战功能,凝心聚力具有十分重要的作用。2019年9月,习近平总书记在中央政协工作会议暨庆祝中国人民政治协商会议成立70周年讲话中,强调“发挥人民政协专门协商机构作用,需要完善制度机制”。人民政协作为专门协商机构,在社会主义协商民主体系以及统战工作中的核心地位,必将进一步彰显,也必将发挥重要作用。

政治协商是中国共产党领导的多党合作和政治协商制度的重要内容,参加政治协商是民主党派的一个重要政治实践。民主党派通过发挥界别的优势与独特性,对于人民政协作为专门协商机构,在拓展和丰富协商领域与内容,增强协商实效,强化统战功能等方面,将起到积极而有效的作用。

(二)民主党派的界别特色是中国特色政党多样性的体现

民主党派的界别特色,是中国共产党领导的多党合作和政治协商制度的一大鲜明中国特色,是中国特色政党多样性的具体体现。民主党派的界别特色,是在长期的实践中产生形成的,是各民主党派存在发展的一个社会基础,也是各民主党派保持独立、个性、鲜明的政党性质和政治行为的重要条件。在政协专门协商机构中,保持党派界别特色,打造特色品牌,才能集中精力,提出更有针对性的意见与建议,有效传达广大利益群体的意

愿,从而更充分地体现各民主党派的代表性。

(三)充分认识政协专门协商平台对于民主党派保持和增强界别特色的重要作用

“专”出特色、“专”出质量、“专”出水平,必将促使人民政协其协商功能更加拓宽,协商内涵更加丰富,协商形式更加多彩,而进一步完善民主党派界别工作运行机制,增强界别意识,也将是政协今后一段时间内的一个重要工作。这一切,为民主党派更好地发挥参政党职能提供了新的机遇和广阔平台,民主党派要充分抓住界别协商这一重要渠道,主动参与民主协商,不断提高界别协商质量和水平。

### 二、充分发挥民主党派在政协协商统战中界别“专”字特色优势

(一)弘扬界别“专”字政治优势,保持民主党派的政党特色

民主党派界别特色既具有历史的传承过程,也是保持政党政治优势的特色所在。新中国成立之初,鉴于各民主党派的成员结构过于复杂,中共中央统战部与各民主党派经过充分协商,基本确定了各民主党派工作的重点和活动范围,从而逐渐形成了各民主党派成员优势相对集中,界别特色明显的特点。如中国民主促进会,简称民进,成立于1945年12月30日,最初是由留居上海的部分文化教育界的进步知识分子所创立。建国初期,民进会员结构以中小学教师和文化出版人士为主。改革开放后,民进结构界别以从事教育、文化、出版、科学和其他工作的知识分子为主,2017年12月4日在中国民主促进会第十二次全国代表大会上通过的《中国民主促进会章程》,总纲指出:中国民主促进会是从事教育文化出版工作的高中级知识分子为主、具有政治联盟性质的政党,是同中国共产党通力合作的中国特色社会主义参政党。这种坚持不懈的界别特色是民主党派发展的一大政治优势。

民主党派所代表的社会阶层利益、所占有的社会政治资源,是民主党派履行政党职能、有效发挥特色和优势的一个重要政治背景。面对新时代新要求,在政协专门协商机构这一大平台中,民主党派保持和弘扬界别“专”字政治优势,努力构建与自身界别特点和我国国情相适应的政党意识,这既是维系民主党派成员的精神纽带,也是更有

效地发挥党派特色,体现党派价值的重要条件。

(二)突出界别“专”字代表角色,拓展相关群体的表达渠道

习近平总书记指出,人民政协要“丰富民主形式,畅通民主渠道,有效组织各党派、各团体、各民族、各阶层、各界人士共商国是,推动实现广泛有效的人民民主”。民主党派是政协开展协商民主的一个主要组成单位,按照各自的重点分工开展履职活动是民主党派的一个基本原则,突出界别“专”字代表角色,反映和代表各自所联系群众的具体利益和要求,才能保持各民主党派的代表性特色。故此,在组织发展上,各民主党派应有意识地重视各自所联系的行业领域,明确界别身份,体现界别代表性。如始建于1990年5月,1997年3月正式成立的民进舟山市委会,截止到2019年12月31日,共有民进会员153人,其中从事高等教育、基础教育和文化艺术的会员64人,占41%。在履职活动上,要按照各自的重点分工开展履职活动,体现政治代表性。民进舟山市委会,立足界别优势,在教育、文化等领域积极开展履职活动,如举办开明大讲堂,传播民进智慧。2017年首期讲堂邀请省委副主委、镇海中学校长吴国平讲授教育之道,2019年,邀请了民进会员、省特级教师蒋军晶讲授小学生如何学会写作,受到在场家长和学生的广泛喜爱。

(三)彰显界别“专”字履职形象,增强提质增效的内在潜力

民主党派只有彰显界别“专”字履职形象,才能形成持久的生命力。在参政议政、民主监督、社会服务等履职过程中,要充分发挥界别的特色和优势,在“专”字上多做文章,特别是在参政议政上,要有重点领域意识,不要“眉毛胡子一把抓”,而是要“牵牛鼻子”,结合各自的代表性、专业性和优势性,在政协专门协商机构大舞台上,明确各自参政议政的主攻方向,树立参政议政的界别品牌与形象。

民进舟山市委会,近几年来,重点围绕教育、文化等方向参政议政,界别形象越来越为社会各

界所肯定。在2018年政协舟山市七届二次会议上,提交大会发言材料7篇,其中《完善医养护一体化签约服务,提升社区医疗卫生服务水平》被选为口头发言;2019年政协舟山市七届三次会议,民进舟

山市委会提交大会发言材料3篇,其中《关于讲好“观音故事”,延长观音文化旅游链的建议》被选为大会口头发言。

三、民主党派在政协协商统战中增强界别“专”字特色的举措

(一)聚焦重点领域,发挥党派界别“专”字的特长和优势

在人民政协作为专门协商机构的新时代,民主党派参政议政的条件和社会环境有了新的变化,也对民主党派履职能力提出了新的更高要求。我们应当清醒地认识到,民主党派在政治协商中,参政议政仍然是其履职中的一个弱项,尤其是地方基层组织,参政议政的内生动力不足,参政议政的拓展性不够,参政成果的转化率不高,与新时代党和人民赋予给民主党派的责任与使命还有不少距离。造成这一现状的一个主要因素是近年来民主党派在成员发展、参政议政等方面有太多趋同性,忽略界别的“专”字特色,例如参政议政,大家都把眼光只盯在政府的中心工作上,党派之间时常发生“撞车”、“撞衫”现象。

作为地方基层民主党派要在政协专门协商机构中发挥更大作用,在“参政议政、民主监督、政治协商”三大职能中,必须聚集重点领域,立足界别优势,选准课题,深入调研,建言献策。在重点领域,可以是国家、地方的关键性、战略性、前瞻性问题,但尽可能要从界别的视角去建言,做到你无我有,你有我特,同中有异。同时,民主党派更应突出党派界别特色,把自身的界别领域作为参政议政的重点所在,只有这样,才能更好地发挥各民主党派独特的组织优势、渠道优势、智力优势,提出真知灼见,扩大民主党派在社会上的影响力。如民进舟山市委会,在2020年政协舟山市七届四次会议上,有3篇大会发言,其中《重视中小学心理健康教育 共同守护阳光心灵》《以族缘文化为纽带 加快推进“甬舟一体化”进程》就是有关教育、文化方面。

(二)凝聚集体智慧,扩大党派界别“专”字的社会影响

发挥党派集体智慧,在政协大会和专题协商中,形成掷地有声的“党派声音”,这样高质量、见真情的提案,才能及时得到政府主要领导的高度重视,这也是近年来不少民主党派履行职能中的



一个成功做法。如民进舟山市委会在2019年政协舟山市七届三次会议上,提交的集体提案《关于促进渔农民就业增收,助推乡村振兴的建议》,得到市委书记俞东来的批示;提案《关于构建“市县医联县域医共”体系助力“幸福舟山”建设的建议》,得到市长何中伟的批示。

充分凝聚党派成员的集体智慧,发挥集体作用,在地方经济社会发展中的重大问题提出有深度有价值的意见建议,这是一条被实践充分证明的行之有效的的方法和途径。民主党派在各自界别领域内具有相对的人才荟萃、智力密集等优势,围绕地方政府中心工作,以及社会热点、焦点、难点问题,通过党派内部课题征集活动、座谈会等形式,集思广益,提出参与协商主题,然后集聚会内专家、骨干成员优势资源,进行专题调研,最终形成集体智慧,以扩大党派界别的“专”字社会影响。

(三)创新履职方式,实现党派界别“专”字优势有效转化

创新履职方式,是民主党派生命力与活力之所在。民主党派在政协专门协商机构中要展现新的形象,对履职方式方法要有一个全新的审视,树立全新的观念,以适应新时代的新要求。如参政议政,传统上大多是通过座谈会、考察调研、查找资料等方式来开展活动,但由于人力和经费不足,特别是地方基层党派组织在人力和经费上更是有点“捉襟见肘”,有时调研活动开展的不是很充分,导致提出的问题没有切中利弊,所提的建议也比较泛化,参政议政效果不是很明显。为此,不断创新履职方式方法,已是实现党派界别“专”字优势有效转化的一个重要前提。

根据地方基层民主党派履职现状,创建民主党派履职实践基地与利用大数据平台是目前提高地方基层民主党派参政议政水平的一种有效方式。所谓民主党派履职实践基地,主要是指民主党派通过与政府职能部门、乡镇街道、科研单位、高校等合作,建立相关实践基地,将参政议政和社会服务相结合,通过持久的系列社会服务实践活动,深入了解社会实情,提高参政议政的有效性。如民进舟山市委会,2017年7月27日,在普陀区虾峙岛挂牌成立民进服务岛,这是全国首个民主党派社会服务岛。虾峙民进服务岛以四季为主线,以主题活动为载体,以医疗卫生和教育为重点领域,开

展义诊送医、送技术、送文化、帮困助学等社会服务活动,探索民主党派常态化服务社会的新模式。

目前大数据技术对我国经济社会已经产生了巨大影响,“数据强国”已成为我国战略目标之一。有效利用大数据平台,可以有效弥补地方基层民主党派知情渠道狭窄、社会调研方式单一等弱点,如在开展调查研究过程中,除了实地调研外,有效利用政府大数据平台,合理运用网络民意数据,了解社情民意,丰富参政议政信息资源。

(四)开展专题协商,增强党派界别“专”字协商深度和力度

专题协商拓宽了地方民主党派参政议政的渠道,加深了参政议政的力度。但是,目前包括专题协商在内的各类协商,主要还是由各级党委、人大、政府、政协或相关政府部门主导,民主党派主动开展的协商还是“凤毛麟角”,原因有诸多方面,整个社会还缺乏协商民主的文化认同,而作为地方基层民主党派对于成为协商主体的主动意识还不强,也是一个不可忽略的原因。作为地方民主党派不仅要有主动增强协商主体的意识,变等待被动协商为积极主动协商,更要增强协商的能力,主动开展问题研究,积极提出议题,在协商中要提出有建设性、有影响力的意见建议。

在开展专题协商中,结合党派自身特点,要在界别“专”字上下功夫,特别要把握选题的现实性、实践性、多样性,这是促进专题协商有效性的几个要素。开展专题协商,目的是增进各方共识,更好地实现最广大人民群众的根本利益。地方民主党派在主题选择上,切忌大而空,泛泛而谈,主题应有现实性,是党派所熟悉的领域,尤其是界别联系群众所最关切的问题,这是协商能够出实招、干实事、见实效的重要前提。开展专题协商,主要是为了解决问题,实践操作性也是非常重要。在协商前,要主动与各级党政及有关部门加强联系与衔接,按照协商议题,认真制定协商方案,协商活动要尽量做到生动活泼、扎实有效。要深入开展调查研究,广泛听取各方面意见,提出的对策和建议要有深度,有新意,有可操作性,这样才能够得到相关部门的吸收采纳,发挥出专题协商的效果。

如何选择专题协商形式,这也是当前民主党派需要认真思考的一个方面。根据民主党派成员组成特点,以及社会快速发展趋势,地方民主党



要敢于探索实践新的协商形式,让协商“更加灵活更加经常”。如网络协商,更能发挥民主党派界别众多和人才荟萃、联系广泛、智力密集的优势作用,从而实现协商形式多样化、规范化与实效性的和谐统一。

人民政协作为专门协商机构,对于进一步发挥政协团结统战功能,必将起到重要的作用,也为地方民主党派履职创设了更广阔的政治舞台,民主党派要充分发挥各自界别特点和优势,在参政议政、民主监督、政治协商三大职能中,更加突出界别“专”字特性,“专”出特色、“专”出质量、“专”出水平。

#### 参考文献:

- [1] 周密. 民主党派界别特色趋同问题研究 [D]. 衡阳:南华大学,2019.
- [2] 青岛市政协研究室. 增强新时代人民政协界别代表性激活各界别履职潜能和特色优势 [N]. 青岛日报,2019-04-25.
- [3] 遵义民革理论研究小组. 浅谈民主党派如何发挥界别优势参政议政 [N]. 贵州政协报,2018-11-22.
- [4] 梁可妮, 邱永文. 民主党派组织发展同质化与保持自身特色的理性思考 [J]. 中央社会主义学院学报,2019(03).

# 全省大花园背景下浙东唐诗之路的协同开发

于海腾

(舟山市委党校,浙江舟山 316021)

**摘要:**浙东唐诗之路不仅是“诗画浙江”大花园建设的题中之义与标志工程,而且在全省大花园背景下必须树立一体化思维。通过建立协同合作机制、共筑诗路共同体,整合共推文旅资源、共创诗路名品牌,推进数字平台建设、共享诗路大数据,搭建三方对话机制、共建诗路新智库等措施,以诗歌为主题,挖掘诗路内涵,凝练文化底蕴,加强合作交流,整合各类资源,串珠成链,变盆景为风景,共筑诗路开发共同体,多领域多层次进行高质高效一体化协作开发,共绘大花园建设美丽形态。

**关键词:**大花园;浙东唐诗之路;协同开发

**中图分类号:**SF592.3

**文献标志码:**A

## Collaborative Development of Tang Poetry in Eastern Zhejiang under Background of Big Provincial Garden

Yu Haiteng

(Zhoushan Municipal Party School, Zhoushan 316021, China)

**Abstract:** The development of Tang Poetry in eastern Zhejiang is a symbol of big garden construction and the meaning of "poetic painting of Zhejiang". Under the background of the big provincial garden, the integration thinking must be established. Through the establishment of cooperation mechanism, building poetry road community, integrating cultural and tourism resources, creating brands of poetry road, promoting the construction of digital platforms, sharing big data of poetry road, building a tripartite dialogue mechanism and building new intelligent poem libraries, with poetry as the theme, excavating the poem connotation, condensing cultural foundation, strengthening cooperation and exchange, integrating various resources, making beads to chain, turning potted scenery to landscape, building poetry development community and integrating collaborative development, the beautiful big provincial garden is drawn.

**Key words:** big garden; development of Tang Poetry in Eastern Zhejiang; collaborative development

“我欲因之梦吴越,一夜飞度镜湖月”,浙东唐诗之路从诗人们的吟咏中走来,以曹娥江—剡溪—椒(灵)江为主线,包括宁波(奉化、余姚)—舟山支线,覆盖宁波、绍兴、舟山、台州等部分行政区域,作为流动的文化之路、生态之路与发展之路,串联了浙江文化精华之“链”、山水之“链”、全

域发展之“链”,具有从古至今走向未来的重大意义,是诗画浙江大花园的标志性工程和文化浙江建设的“金名片”。

在2018年6月14日召开的全省大花园建设动员部署会上,时任省长袁家军同志指出“要把‘诗画浙江’作为全省大花园的品牌”,浙东唐诗之

**基金项目:**浙江省委党校(行政学院)系统中国特色社会主义理论体系研究中心第二十二批规划课题“全省大花园背景下浙东唐诗之路的协同开发”(项目编号:ZX22322)成果。

**作者简介:**于海腾(1991-),男,河北元氏人,讲师。

路等“四大诗路”文化带是大花园建设的标志性工程;2019年浙江省政府工作报告中进一步明确要“扎实推进大花园建设”,“抓好‘四条诗路’千万级核心景区建设,串珠成链,打造黄金旅游线,变盆景为风景”;2019年10月1日,浙江省人民政府专门印发实施《浙江省诗路文化带发展规划》;在《浙江省大花园建设行动计划2020年工作要点》中进一步指出:“以‘四条诗路’、海岛公园、名山公园、5A级景区创建、百河综治、珍贵彩色森林等十大标志性工程为重点,加快串珠成链,变盆景为风景,绘出大花园建设美丽形态。”可见,浙东唐诗之路不仅是“诗画浙江”大花园建设的题中之义与标志工程,而且在大花园背景下必须树立合作意识,全局谋划,协同开发,美美与共,积极打造浙东唐诗之路共同体。

### 一、全省大花园建设与浙东唐诗之路协同开发的理论探讨

浙江省第十四次党代会做出了大湾区、大花园、大通道、大都市区“四大”建设的重大战略部署,并先后制定出台了《浙江省大湾区建设行动计划》《浙江省大花园建设行动计划》《浙江省大通道建设行动计划》《浙江省大都市区建设行动计划》,明确了“四大”建设的思路目标、重点任务和实施举措。“四大”建设相互促进、互为支撑,是推动浙江高质量发展的有效载体,也是有机融入长三角一体化发展国家战略的主要载体。其中,大花园建设作为全面践行习近平生态文明思想的浙江行动,作为贯彻“八八战略”的务实之策,作为浙江实现高质量发展和高品质生活有机结合的战略之举,对于在更广领域、更深层面、更高水平续写“美丽浙江”新篇章,全面实现绿色发展,创造出更加丰富鲜活的浙江样本意义重大。

根据省委、省政府决策部署,浙东唐诗之路是我省要重点打造的文化高地、文明高地之一,是浙江大花园建设的重要组成部分与标志性工程,是文化浙江建设的重要内容。因此,无论是就浙东唐诗之路本身作为“路”的形态特点以及大花园背景下的战略定位,还是就全省“诗画浙江”大花园建设的发展理念与目标要求来看,整体推进、协同开发、加强合作,都是落实省委战略部署的必然要求,也是推动社会主义文化繁荣兴盛应有的时代担当。

首先,就全省大花园建设来看,“大”说明是全省全域全方位开发,既涉及各地部门因地制宜地保护开发,也离不开整体层面的一体谋划,尤其是

各地之间的协同合作。同时,“花园”不仅仅是生态环境优美,必须统筹协调自然生态与人文环境、现代都市与田园乡村,以及历史文化与现代文明,同样需要协同合作、整体开发的理念。

其次,就浙东唐诗之路来看,一方面本身是一条跨区域连续性的文化道路,途径诸多行政区域,因此在开发过程当中必须协同合作,串珠成线,才能整体再现已出浙东唐诗之路的文化全貌;另一方面,作为浙江大花园的标志性工程,则必须要站在全省域的角度,突破地域限制,协同合作,共同开发。因此,在开发的过程中,尤其需要树立共同体思维和共同体意识,以全局视野、系统谋划与协同合作致力于诗路共同体建设,尤其是要建立统一规划、协同发展的诗路开发新机制,

最后,就两者的关系来看,浙东唐诗之路的协同开发与全省大花园建设互为支撑。一方面浙江唐诗之路的诗情画意、人文情怀与历史元素,鲜活体现了浙江的山水特色与文化内涵,是浙江历史的文脉所在,不仅构成了“文化浙江”的重要支撑,为全省大花园建设铺就了厚重的人文底色,而且也为绿色发展注入了丰富的文化意蕴,依托诗路文化开发乡村旅游、文化创意、健康养生,让人们看到“绿水青山蕴含的生态产品价值转化为金山银山”有了新内涵,展露出无限的发展生机。另一方面浙江唐诗之路的开发不是孤立的,而是全省大花园建设的重要组成部分,这一战略背景不仅规定了浙江唐诗之路开发的合作理念,而且具体为浙江唐诗之路的协同开发提供了目标、平台与政策支撑。

### 二、全省大花园背景下浙东唐诗之路协同开发的现实需要

自1988年竺岳兵先生首次提出“剡溪是一条唐诗之路”,1993年中国唐代文学学会来信肯定并正式定名为“浙东唐诗之路”以来,浙东唐诗之路不仅逐渐为人所接受与认可。目前,浙东唐诗之路的整体打造主要集中于理论探讨与实践推进两大方面。从理论探讨来看,不仅包括浙东唐诗之路的形成渊源、文化底蕴、核心特色、诗人形迹、比较研究等基础性问题,而且扩展到浙东唐诗之路现实价值的认识及转化等。同时,在实践推进上,浙江唐诗之路各地也都结合实际,进行了各具特色的开发规划与打造。整体上,对于浙东唐诗之路的开发,无论是从理论探讨,还是沿线各地的丰富实践及宣传推介上,都取得了较大的成果,为后



续的发展奠定了基础。但在实际开发过程中,一定程度上缺少把浙东唐诗之路放置于浙江全省大花园建设的整体背景去考察,也未充分考虑到浙东唐诗之路作为“路”的延续性与线条性,往往各地之间孤立单点式地开发,缺少一体化的理念与实践。

具体讲,浙东唐诗之路涉及现今的杭州、绍兴、台州、宁波、舟山等一批市、县,是一条连续性的区域文化遗产线路。而目前沿线市、县往往各自为政,整体上缺乏统筹布局和有效协调,沿线地区尚未形成统一有效的规划体系和协调机制,资源共享和利用水平不高,距离省委省政府“旅游带”的规划还有一定差距。一是,由于缺乏协同合作,难以将“点”串成“线”,致使一些具有典型意义、区域特色、突出亮点的文化“明珠”,诗路文化资源尚未有效融合提升;二是,研究宣传未有效形成合力,难以整体上展现出浙东唐诗之路的文化全貌,诗路文化社会认知和宣传展示尚显不足;三是,由于缺乏协调合作,因此在开发过程中,不仅各地政策不同,而且甚至出现当地本位主义,互相抢夺开发资源,比如在唐诗文化标杆地天姥山即存在遗产归属地争议等等。

总之,浙东唐诗之路的开发整体上在不同地域间相互割裂,与“线性文化遗产”的保护开发需求不相适应,与“诗画浙江”大花园标志性工程的定位仍有差距,迫切需要沿线各地以唐诗为主题,挖掘诗路内涵,凝练文化底蕴,加强合作交流,整合各类资源,串珠成链,积极打造浙东唐诗之路共同体。

### 三、全省大花园背景下浙东唐诗之路协同开发的现有基础

浙东唐诗之路的协作开发不是需要从头做起的理念与机制,在省政府的推动以及各地区的保护开发下,已经奠定了良好的基础。

#### (一)浙东唐诗之路开发建设行动计划全面启动

协同合作,政策先行。目前,无论是省级层面,还是下到相关地市、县区都制定了较为全面的建设行动计划。从省级层面上看,2018年1月,浙江省政府工作报告中提出“积极打造浙东唐诗之路”;2018年6月,《浙江省大花园建设行动计划》中明确提出“打造唐诗之路黄金旅游带”;2019年浙江省政府工作报告中进一步明确要“扎实推进大花园建设”,“抓好‘四条诗路’千万级核心景区建设”;2019年10月,浙江省政府印发《浙江省诗路文化

带发展规划》;2020年浙江省政府工作报告中提出,要着力推进“大花园建设全面开展,制定实施诗路文化带发展规划,推进浙东唐诗之路。”从地方层面来看,相关地区也都制定了本地的建设计划。如新昌发布《关于打造“浙东唐诗之路精华地”的实施意见》、临海编制《临海浙东唐诗之路策划方案》、奉化编制《浙东唐诗之路剡溪沿线风景带概念方案设计规划》等等。

#### (二)浙东唐诗之路开发建设的地区实践各具特色

在省委省政府的引领及各地部门的推动下,浙东唐诗之路沿线地区的开发建设因地制宜,各具特色,成果丰硕,为后续的协同合作奠定了坚实的物质基础。新昌以“浙东唐诗之路首倡地和精华地”为定位,全力打造唐诗风情村、唐诗文化驿站,合理布局天姥古道、天姥山景区门户等;上虞着力打造“浙东唐诗之路发祥地”品牌,加速推进全域旅游发展和文旅融合,开启“新山居赋”计划;嵊州围绕“诗路核心区”,规划建设剡溪文化产业带;天台致力于建设“浙东唐诗之路目的地”,并以天台山为号召,打造众多国家级、省级研学营地、体验点、示范点,推出主题串联式研学旅行线路等等;普陀则立足海洋特色,也提出构建海上唐诗之路的开发规划。

#### (三)浙东唐诗之路研究推介的层次力度不断加强

伴随各具特色实践的展开,浙东唐诗之路的文化挖掘以及品牌宣传也不断深入,不仅立得起,还要走出去。在文化的挖掘上,各地建设了一批研究平台,并得到广大社会群体、研究机构和专家学者的积极参与,较之以往更加深入与广泛。作为浙东唐诗之路上的重要节点城市,绍兴2000年成立“浙东唐诗之路研究社”,开展唐诗之路学术研究和交流;2018年成立“浙东唐诗之路剡溪智库”,致力于挖掘剡溪文化内涵,打造浙东唐诗之路核心区;2019年则成立了“浙东唐诗之路研究会”,打造浙东唐诗之路绍兴精华地。同时,台州2018年成立“唐诗之路研究院”,打造浙东唐诗之路研究高地等。此外各地助力浙东唐诗之路走出去,近年来得到国内外媒体的普遍关注。

### 四、全省大花园背景下浙东唐诗之路协同开发建议

无论是全省大花园建设,还是浙东唐诗之路的开发,都是系统工程,首先必须要树立一体化思

维,在统一的目标追求与发展理念下,打造浙东唐诗之路共同体。所谓一体化思维,就是在发展过程中原来相互独立的主体,通过恰当的方式逐渐在同一体系下相互包容,共同合作,以竞合替代竞争从而在共同追求下同时实现自我追求。因此,浙东唐诗之路沿线各地纵向上要在省委省政府的领导下,以重大政策部署为依照,以唐诗之路的整体开发为共同目标,同时在横向上,加强协同合作,打破区域限制,最终串珠成链,变盆景为风景,共筑诗路开发共同体,多领域多层次进行高质高效一体化协作开发,绘出大花园建设美丽形态。

#### (一) 建立协同合作机制,共筑诗路共同体

全省大花园建设背景下,浙东唐诗之路的开发要始终坚持全省“一盘棋”,统筹谋划、统筹布局、统筹协调,实现区域协作、资源共享与优势互补。

一是在省级层面,要在全省推进大湾区大花园大通道大都市区“四大”建设联席会议工作机制下,建立诗路文化带专项工作办公室,统筹推进规划编制、政策制定、综合协调、考核评估与重点项目等,建立各市诗路文化资源共建、文化成果共享的合作机制。二是在市县层面,鼓励地区联盟,建设诗路开发共同体,联合举办重大活动、联合区域品牌宣传、联合跨区域项目建设、联合文化交流合作等等。三是在社会层面,加强校企联动,社会参与,协同推进沿线各地开展文化研究、保护、利用和产业发展。

#### (二) 整合共推文旅资源,共创诗路名品牌

品牌是产品价值提升的关键载体,从省委省政府提出推动诗路建设以来,便逐渐从文化概念向文化品牌转变。因此,浙东唐诗之路的开发必须树立全域意识,从而将沿线各地具有典型意义、区域特色、突出亮点的文化明珠,按照不同主题与特色,整合共推这些文化资源及其开发、消费引导、内容建设、基础设施、服务等,突破要素限制,最终串联浙江诗画山水的黄金旅游带,提升品牌认可度及影响力。具体讲,即是要通过推进文化与旅游的深度融合,串联打造一批山水观光、文化体验、滨海度假、禅修旅游、休闲生态及红色教育等优质旅游产品和线路,打响诗路品牌。如将佛宗道源进行一体化开发,打造世界级浙东唐诗之路禅修旅游品牌;将火山岩、花岗岩、丹霞等山岳地貌景观资源一体化开发,打造浙东唐诗之路山岳地貌景观品牌等等。

#### (三) 推进数字平台建设,共享诗路大数据

互联网背景下,大数据为协同合作开发提供了坚强的科技支撑,必须加快共享开放的“数字诗路”平台建设。一是要积极整合浙东唐诗之路文化基础数据和资料并逐步数字化,建设基础数据库和数字博物馆,在文化教育、文创产业、智慧旅游等领域推广应用,实现政府部门、学术机构、社会公众对诗路文化的信息查询、知识普及等功能。二是要强化信息串联,推动旅游与公安、交通、气象、通信等跨部门、跨行业的数据衔接共享,开启智慧旅游全域时代。三是要建设统一的社会媒体群进行宣传营销,扩大规模效应,共推诗路文旅项目,提升影响力。

#### (四) 搭建三方对话机制,共建诗路新智库

诗路智库是促进学术研究、产业开发及文旅融合协调发展的重要力量,可以发挥专家成员的专业优势,为浙东唐诗之路的文化旅游开发和沿线文化遗产的整理挖掘建言献策,促进文旅融合,助力浙东唐诗之路的科学推进。在“诗画浙江”大花园背景下,浙东唐诗之路新智库的建设,尤其需要以一体化思维,连接诗路沿线各地市高校、研究院等研究机构以及文广、旅游、商务等文旅相关部门和文旅产业集团,整合新昌的“浙东唐诗之路研究社”、台州的“唐诗之路研究院”、绍兴的“浙东唐诗之路研究会”和嵊州的“浙东唐诗之路刻溪智库”等区域研究机构和智库,在政府、产业和市场之间建立良好的对话机制,从而实现对人力、智力、平台、政策和物质资源等的高效整合,为浙东唐诗之路文化旅游资源一体化保护与开发提供科学决策指导。

#### 参考文献:

- [1] 浙江省人民政府. 浙江省诗路文化带发展规划 [EB/OL]. [http://www.zj.gov.cn/art/2019/11/13/art\\_1582435\\_40216795.html](http://www.zj.gov.cn/art/2019/11/13/art_1582435_40216795.html).
- [2] 浙江省发展和改革委员会. 浙江省大花园建设行动计划 2020 年工作要点 [EB/OL]. [http://fzggw.zj.gov.cn/art/2020/3/26/art\\_1599544\\_42396068.html](http://fzggw.zj.gov.cn/art/2020/3/26/art_1599544_42396068.html).
- [3] 竺岳兵. 唐诗之路综论 [M]. 北京: 中国文史出版社, 2003.
- [4] 胡正武. 浙东唐诗之路论集 [M]. 杭州: 浙江工商大学出版社, 2019.
- [5] 邹志方. 浙东唐诗之路 [M]. 杭州: 浙江古籍出版社, 2019.

# 明恩溥和浙东唐诗西传发轫

邱妤玥 夏 重

(浙江万里学院,浙江宁波 315101)

**摘 要:**19世纪下半叶,美国传教士明恩溥在《中国记录和传教士杂志》发表《中国的谚语和俗语》,文中译介了6位唐朝诗人的8首唐诗,其中有两位浙江籍诗人的3首诗,即贺知章的《回乡偶书》《题袁氏别业》和金昌绪的《春怨》。明恩溥对《回乡偶书》的翻译,是已知最早向英语世界译介的浙东唐诗,标志着浙东唐诗向英语世界传播的发轫。

**关键词:**浙东唐诗;西传;明恩溥;回乡偶书;贺知章

**中图分类号:**G129

**文献标志码:**A

## Arthur Henderson Smith and Introduction of Tang Poems in Eastern Zhejiang to Western Countries

Qiu Yuyue Xia Zhong

(Zhejiang Wanli College, Ningbo 315101, China)

**Abstract:**In the second half of the 19th century, American missionaries Arthur Henderson Smith published in the journal of Chinese Records and Missionaries "Chinese Proverbs and Quotations", in which, 8 Tang poems and 6 Tang poets were introduced and translated. There were two poets who came from Zhejiang and 3 poems of theirs were translated into English, namely On Returning to One's Native Village and On Yuan's Garden written by He Zhizhang, A Spring Vexation by Jin Changxu. Smith's translation of the poem was the earliest known translation of Tang poems in eastern Zhejiang to the English world, which marks the beginning of the spread of Tang poems in eastern Zhejiang to the English world.

**Key words:**Tang Poems in Eastern Zhejiang; to western countries; Arthur Henderson Smith; On Returning to One's Native Village; He Zhizhang

唐诗向英语世界传播,始于1815年英国传教士罗伯特·马礼逊(Robert Morrison)在介绍中国传统节日时,无意间译介了晚唐诗人杜牧的《九日齐山登高》和许浑的《村居》。1829年,外交

官出身的英国汉学家约翰·戴维斯(John Francis Davis,又译德庇士)成为有意识译介唐诗的第一人。1882年,美国传教士亚瑟·亨德林·明恩溥(Arthur Henderson Smith,明恩溥系其中文名)对

**基金项目:**2020年度浙江省大学生科技创新活动计划暨新苗人才计划项目(项目编号:2020R419017);2020年省级大学生创新创业训练计划项目(项目编号:S202010876088)。

**作者简介:**邱妤玥(2000-),女,浙江舟山人,本科在读。



《回乡偶书》的译介,拉开了浙东唐诗向英语世界传播的大幕。

### 一、19世纪唐诗英译兴起

17世纪下半叶起,大批入华的法国传教士著书立说,向西方世界介绍他们对中国社会、文化等的了解和认识,唐诗作为中华文化最珍贵的遗产之一,也开始向西方世界传播。1814年11月29日,巴黎皇家学院增设中国语言文学教授职位,中华文明真正成为学术研究的对象,汉学也开始在欧洲形成一门学科。<sup>[14]</sup>但法国早期汉学的主攻方向,是对汉语语言学方面的研究及字典编撰。真正搭建起唐诗向西方传播,并将唐诗英译由零散、随意向系统化方向发展的是英国汉学家。他们中的一部分人震撼于中华文化的博大精深,由开始的传教布道为目的,转为发自内心的仰慕和爱好,将研究唐诗变为了毕生的追求。

1815年,英国传教士罗伯特·马礼逊在介绍中国传统节日文化时,无意间翻译了晚唐诗人杜牧的《九日齐山登高》和许浑的《村居》两首诗,并附有诗的中文<sup>[2]</sup>,以帮助英国人了解中国的登高习俗。这两首诗,被看作是英译唐诗的开始,拉开了唐诗向西方世界传播的大幕。

1829年,外交官出身的汉学家约翰·戴维斯出版《汉文诗解》(On the Poetry of the Chinese),书中译介了唐代诗人杜甫的《春夜喜雨》、王涯的《送春词》,由此被看作是有意识向西方译介唐诗的第一人<sup>[15]</sup>。

至十九世纪六十年代,唐诗以零散的方式,不断被西方汉学家研究和翻译,但始终未形成系统化译介,也未见有浙东唐诗被英译,但却出现了译介浙江籍诗人贺知章的情况。1864年1月、3月,在伦敦出版的《中日论丛》(The Chinese and Japanese Repository)(第1卷)分两期转载了戴维斯《汉文诗解》的主要内容<sup>[1]</sup>,说明唐诗在英国社会正在进一步引起关注。该卷的《中日论丛》译介了元代戏剧剧本《金钱记》,和贺知章有关。该剧全名《李太白匹配金钱记》,写诗人韩翃与京兆尹王辅之女柳眉儿恋爱婚姻的故事。因柳眉儿曾以御赐其父的“开元通宝”赠韩,被发现后,欲吊打韩

翃。后经李白奉旨作媒,终成夫妻。贺知章在长安为官期间,与李白、韩翃皆为好友,剧中穿插有三人的友谊。

### 二、明恩溥和《中国的谚语和俗语》

明恩溥出生于美国康涅狄格州弗农市,曾服过兵役,后进入贝洛伊特学院学习,1867年毕业后短暂加入了安多弗神学院,1871年从联合神学院获得学位。他和妻子艾玛·简·迪金森(Emma Jane Dickinson)于1872年来华,在天津学习了两年语言后,前往山东传教。他们在中国传教54年,写下了大量关于中国的著作,如1885年的《中国的文明》(Chinese Civilization),1894年的《中国人的特性》(Chinese Characteristics,又译《中国人的气质》《中国人的文明与陋习》等)、1899年的《中国乡村生活:社会学研究》(Village Life in China: A Study in Sociology)、1901年的《动乱的中国》(China in Convulsion)、1903年的《基督之王:对中国概括性的研究》(Rex Christos: An Outline Study of China)及1907年的《今日的中国与美国》(China and America Today)等。1908年,在明恩溥等人推动下,美国正式宣布退还“庚子赔款”的半数,计1160余万美元给中国,作为资助留美学生之用。

《中国记录和传教士杂志》最早是在1867年外国人在中国定居和传教士在中国传教合法化后不久,由福州的卫理公会出版社首次出的一本名为《传教士记录》的杂志,专门刊登关于东方的传教情报和其他信息。一年后,改为《中国记录和传教士杂志》,1872年5月停刊。1874年由上海长老会出版社开始出版双月刊,1886年改为月刊。

1882年的《中国记录和传教士杂志》(9-10月第13期),刊登了明恩溥介绍中国文化的专论《中国的谚语和俗语》。在这篇文章中,他分别译介了浙江籍著名唐代诗人贺知章的《回乡偶书》《题袁氏别业》、金昌绪的《春怨》,另译介有李白的《怨情》《静夜思》、王之涣的《登鹳雀楼》、王建的《新嫁娘》、岑参的《逢入京使》等。<sup>[14]324-337</sup>这是笔者已见资料中最早对“浙东唐诗”和浙江唐代著名诗人的译介。

### 三、明恩溥对《回乡偶书》和浙江籍唐代诗人的译介

《回乡偶书》作者为贺知章(659-744),字季真,自号四明狂客,证圣进士,入丽正殿书院修书,参加撰写《六典》和《文纂》。后迁礼部侍郎,累迁秘书监,因而人称“贺监”。为人旷达不羁,有“清谈风流”之誉。与张若虚、张旭、包融齐名,被称为“吴中四士”。

《回乡偶书》写于贺知章晚年辞官回到浙江老家之际。唐玄宗天宝三年(744年),年已86岁的贺知章告老还乡,回到阔别了50多个年头的家乡,他触景生情,写下了这首组诗。明恩溥在《中国记录和传教士杂志》中译介的为组诗中的第一首,诗的原文如下:少小离家老大回,乡音无改鬓毛衰。儿童相见不相识,笑问客从何处来?

明恩溥将诗名译为《On Returning to one's Native Village》,大体传递出了主题信息。他将贺知章的名字译为“Ho Chih Chang”,全诗译文如下:

He left his village a wee little Mite,

He came back old,

with his temples white;

His face was strange,

but his brogue was true,

Cried the laughing juveniles: Whence come you?<sup>[4]324</sup>

总体来看,明恩溥对诗作情感基调的把握是准确的,译文中诗作者对生活变迁、岁月沧桑、物是人非的感慨与无奈之情都有迹可循。

在《中国记录和传教士杂志》中,明恩溥还译介了贺知章的《题袁氏别业》:主人不相识,偶坐为林泉。莫漫愁沽酒,囊中自有钱。此诗语言质朴、自然,风格散淡、潇洒,不拘形迹又十分风趣,诗人的形象栩栩如在眼前。作者和林园的主人袁氏并不相识,因春游到此,见林泉美景,于是坐而观赏。诗人还坦率地向主人表白,不必愁无钱买酒,自己袋中有钱,可以拿去买酒共饮。诗中没有正面描绘袁氏林园的幽美,只选取与主人偶遇的一个片断来写,鲜明地表现了诗人坦荡豪放的性格,情趣盎然。

明恩溥的英译如下:

He knew me not where I stopped one day.

At a Sylvan Spring beside the way;

“Fear not to lose your wine,” I cried,

“A purse is sure to have cash inside.”<sup>[4]333</sup>

显然,明恩溥对这首诗中所蕴藏的旷达豪爽的情感基调把握力稍显不足,对作者在诗中传递出的“乐在山水、乐在美酒”的人生态度也缺乏挖掘,译文中,他将“莫漫愁沽酒”译成了对话体,可能是为了增强幽默感,这说明他对原作的情感基调还是有一定理解的。

明恩溥另译介了唐代诗人金昌绪及其诗作。金昌绪为浙江余杭人,身世不可考,诗传于世仅《春怨》一首:打起黄莺儿,莫教枝上啼。啼时惊妾梦,不得到辽西。这首诗运用层层倒叙的手法,描写一位女子对远征辽西的丈夫的思念。全诗意蕴深刻,构思新巧,独具特色。从语言运用上来看,它生动活泼,具有民歌色彩,而且在章法上还有其与众不同的特点:通篇词意联属,句句相承,环环相扣,四句诗形成了一个不可分割的整体,达到了王夫之在《夕堂永日绪论》中为五言绝句提出的“就一意圆净成章”的要求。

明恩溥将此诗的题目译为《The Exasperations of Spring》,作者姓名译为“Chin Ch'ang Hsu”,辽西的地名译为“Liao Hsi”,全诗英译如下:

Drive off those Orioles from that tree

Nor let them on its branches scream,

To join my lord in far Liao Hsi

I took my journey in my dream;

These birds awaked me with their call—

I failed to reach there after all!<sup>[4]324</sup>

从译文来看,明恩溥对“辽西”所包含的重大历史背景缺乏交代,因而诗中一个妻子对于“边疆战事事频仍,到辽西一带戍守的士卒往往长期不得还家,甚至埋骨荒陲”所承受的精神痛苦没能传递出来。而诗的题目中含有的“沉重而凄惋的哀怨情绪”,也由于脱离了“戍守、征战”这一重大背景而难以让人体会到。

### 四、结语

明恩溥对《回乡偶书》及浙江籍诗人的译介,推动了浙东唐诗英译的发轫,十九世纪末,更多传

教士、汉学家加入到唐诗英译之中,浙东唐诗也越来越多地西传至英语世界。但19世纪末对“浙东唐诗”的译介,还处于以诗译诗的阶段,翻译技法也比较粗糙。至20世纪以来,对诗中浙东地理文化、历史文化乃至社会方方面面的介绍开始增多,逐渐脱离单一的就诗论诗的范畴,出现了对浙江文化探究的新趋势,实际上,这是一条以诗为媒的文化交流通道。

#### 参考文献:

- [1] 江岚. 唐诗西传史论 以唐诗在英美的传播为中心 [M]. 北京:学苑出版社, 2009:4.
- [2] The Following Lines[G]//Translations from the original Chinese with Notes.Canton:Printed by Order of the Select Committee,1815:40-41.
- [3] The Poetry of the Chinese[G]//The Chinese and Japanese Repository Vol.I.London:W.H.Allen and Co.Waterloo Place,1864:291-307.
- [4] The Proverbs and Common Sayings of The Chinese[G]//The Chinese Recorder and Missionary Journal Vol. XIII.Shanghai:American Presbyterian Mission Press,1882.



# 高校开展反邪教工作的路径探索 ——基于社会主义核心价值观培育的视角

赵怡琦

(浙江国际海运职业技术学院, 浙江舟山 316021)

**摘要:**高校是开展反邪教工作的重要前沿阵地,必须贯彻落实习近平新时代中国特色社会主义思想,以培育和践行社会主义核心价值观为抓手,通过健全完善反邪教工作的组织领导机制“铸墙”、强化学生思想道德建设“净土”、营造健康向上的校园文化氛围“攻心”等途径,筑牢高校反邪教阵线,维护高校意识形态阵地的主导权和话语权,切实维护高校政治安全和校园稳定。

**关键词:**社会主义核心价值观;高校;反邪教工作;思想政治教育

**中图分类号:**G415

**文献标志码:**A

## Exploration of Anti-cult Work in Colleges and Universities ——Based on the Perspective of Cultivating Socialist Core Values

Zhao Yiqi

(Zhejiang International Maritime College, Zhoushan 316021, China)

**Abstract:** Colleges and universities are important frontiers in the work of anti-cult. We must implement Xi Jinping Thought on Socialism with Chinese Characteristics for a New Era, take the cultivation and practice of socialist core values as the starting point, through improving and perfecting anti-cult work organization to "casting the wall", strengthening the ideological and moral education of students to "puring the land", creating a healthy and upward campus cultural atmosphere to "attacking the heart" and other ways, in order to strengthen the anti-cult work front, maintain the leading and discourse power of the ideological position of colleges, and effectively maintain the political security and campus stability.

**Key words:** socialist core values; colleges and universities; anti-cult work; ideological and political education

### 一、当前高校开展反邪教工作背景分析

随着中国特色社会主义进入新时代,在两个一百年的历史交汇期,我国社会发展所面临的形势也更加复杂敏感。在各种社会思潮的激烈交锋下,思想意识形态的压力与多元化复杂化的社会价值观念的碰撞和交锋也愈发频繁、激烈,这也使得邪

教组织极易“改头换面”趁虚而入。这些邪教组织打着宗教教义、“拯救人类”的旗号传播迷信邪说,秘密结社,大肆鼓动群众只有加入组织才能“净化灵魂”、“治病消灾避难”、“功德圆满”,无视社会公序良俗,扰乱正常社会秩序,破坏国家法律法规。

近年来,随着国家对邪教组织的打击力度不

断加强,邪教活动逐渐从对抗性的公开活动转为非对抗性的地下秘密活动,并呈现出从线下向线上转移、从校内向校外转移、从境内向境外转移的新特点,开展邪教活动更具隐蔽性、蛊惑性,这也给新时期高校开展反邪教工作带来了新的挑战。

青年大学生正处于价值观塑造的关键时期,社会、学业的压力以及对自我身份认同的焦虑与迷茫,使其缺乏分辨、抵御各种价值观侵蚀的能力,容易迷失方向,产生信仰危机。因此,高校学生是邪教的“易感”人群,也是邪教组织发展、拉拢的重要目标群体。邪教常以鼓动学生到校外参加宗教活动为由,或是以举行“夏令营”、“冬令营”、境外研习班等形式,向青年大学生灌输传播宗教极端思想,开展邪教渗透活动。因此,在高校开展反邪教工作刻不容缓。当代大学生能否形成正确的价值取向,能否抵御邪教组织的渗透、诱劝、拉拢,事关中国特色社会主义事业的成败。这就要求高校必须以习近平新时代中国特色社会主义思想为指导,以培育社会主义核心价值观为手段,坚决阻断邪教渗透的渠道,牢牢掌握意识形态控制权、话语权,确保高校始终成为学习和宣传马克思主义的坚强阵地。

## 二、基于社会主义核心价值观分析邪教组织的危害

社会主义核心价值观是当代中国精神的集中体现,也是中华文明长期滋养的结果。作为当代中国的主流价值观念,社会主义核心价值观将国家、社会、公民的价值要求融为一体,既体现了社会主义的本质追求,在传承发扬传统文化的同时也与时俱进,反映体现了时代精神。核心价值观是一个民族赖以维系的精神纽带,是一个国家共同的思想道德基础。<sup>[1]</sup>其从国家层面、社会层面、个人层面以“富强、民主、文明、和谐,自由、平等、公正、法治,爱国、敬业、诚信、友善”24字进行了高度概括。

基于社会主义核心价值观视域中去分析邪教,就会发现邪教组织及邪教活动其反人类、反社会、反科学的属性严重违背了社会主义核心价值观。

### (一) 国家层面

富强、民主、文明、和谐是社会主义核心价值观在国家层面的价值目标,是马克思主义唯物史观生产力标准的根本要求,是中国共产党人的奋斗目标,也是我们实现中华民族伟大复兴中国梦

的建设目标。2020年10月召开党的十九届五中全会,会上通过了《中共中央制定国民经济和社会发展的第十四个五年规划和二〇三五年远景目标的建议》,即到二〇三五年基本实现社会主义现代化,到本世纪中叶把我国建成富强民主文明和谐美丽的社会主义现代化强国。<sup>[2]</sup>归根结底:富强,是我国建设社会主义现代化的基本价值目标;民主,是社会主义始终坚持高扬的旗帜;文明,是社会主义的重要特征;和谐,是中国特色社会主义的本质属性。而邪教则打着“完美社会”的幌子,通过蒙骗,以宣扬封建迷信、歪理邪说麻痹民众,宣称只有相信所谓“精神领袖”的命令,才能“拯救灵魂”、“重生得救”、“获得幸福”。其侵犯人权、残害生命、反智反科学、影响社会和谐稳定的行为则完全与富强、民主、文明、和谐的价值追求相背离。

### (二) 社会层面

自由、平等、公正、法治是社会主义核心价值观在社会层面的价值目标,高度概括了建设社会主义社会的价值取向。自由,是社会主义的价值理想;平等,是社会主义制度的基本原则;公正,是社会主义的基本价值取向;法治,是现代社会治理的基本方式。随着生产力的不断解放和发展,社会生产关系也随之发生了变化,多元化的价值取向和社会思潮影响着人们的行为方式、思维方式和价值理念。这种价值取向的多元主义打破了一直以来我国高度统一的传统道德的约束力,传统的价值判断标准被模糊,传统的价值体系被消解,由此容易产生价值失衡;而社会上不同的价值选择都能获得尊重和理解的道德空间也给予了邪教滋生的土壤。邪教组织利用我国社会转型期间出现的社会矛盾、问题,勾结境外反华分裂势力恶意夸张、捏造、传播事实,发展组织、控制成员,鼓动教众联合煽动制造社会恐慌,破坏正常社会秩序,严重影响了国家安全稳定。

### (三) 个人层面

爱国、敬业、诚信、友善是社会主义核心价值观在个人层面的价值追求,它覆盖社会道德生活的各个领域,是公民必须恪守的基本道德准则,也是评价公民道德行为选择的基本价值标准。爱国,是调节个人与祖国关系的行为准则,也是每个公民应尽的义务和责任;敬业,是公民的基本职业道德要求;诚信,是个人的立身之本和必备的基本道德;友善,是中华传统美德之一,也是营造和谐社

会的基础。社会的巨大变迁,社会贫富差距的扩大,加剧了社会主要矛盾;受亚文化、多元文化的影响,当前社会消费主义、享乐主义、历史虚无主义等各种价值观念和社会思潮纷繁复杂,导致很多人以自我作为衡量价值的根本尺度,使得敬业、诚信、友善等传统价值取向由务实转变为功利。部分人轻信邪教以光鲜合法的表象编织的“骗局”,成为邪教组织的傀儡。事实上,借教大肆敛财、奴役信徒、鼓吹暴力侵害等种种违法犯罪行径,也证实了信奉邪教只能被精神控制,而其作为个人的社会价值则永远无法实现。

### 三、高校开展反邪教工作路径探索

习近平总书记强调,“广大青年要自觉践行社会主义核心价值观,不断养成高尚品格。要以国家富强、人民幸福为己任,胸怀理想、志存高远,投身中国特色社会主义伟大实践,并为之终生奋斗。”<sup>[3]</sup>这给高校开展反邪教工作提供了强大的理论支持和正确的道路指引,即必须以培育社会主义核心价值观为抓手,以“铸墙”、“净土”、“攻心”三大工程为途径,牢牢把握高校意识形态阵地主导权,遏制邪教向高校渗透态势,切实维护高校政治安全和校园稳定。

(一)健全完善反邪教工作组织领导,浇铸新时代高校反邪教铜墙

反邪教工作作为高校意识形态建设的重要内容,是一项基础性、综合性、常态化开展的工作。高校开展反邪教工作必须始终坚持党的领导,统一思想、提高认识,认真研究反邪教工作开展的特点和规律,组建反邪教专业队伍,创新工作方式方法,进一步增强反邪教工作的科学性和专业性。

健全“学校—学院—班级—寝室”四级反邪教工作机制,成立高校反邪教工作领导小组,制订出台具体实施细则,分解细化反邪教工作责任,严格落实考核和督查机制,把反邪教工作纳入学校安全稳定工作考核体系,确保反邪教各项工作能够有效开展。坚持高校党团的正确领导,切实发挥大学生反邪教协会的能动性,通过开展反邪教社会实践、走访调研等活动,不断激发学生社团组织的动力;开展以班级、寝室为单位的反邪教摸排工作,立足、依靠和发动学生,开展学生反邪教自治活动,夯实以学生为基础的反邪教土壤,切实维护学校的安全稳定。

健全基层社会反邪教协同体系,积极探索研

究高校与地方政府间科学稳定的合作机制,鼓励高校间形成反邪教联盟,打破合作壁垒,协同、共生开展反邪教工作,提升合作效率。推进地方政府、社会公众、行业企业形成合力,优化社会反邪教宣传环境,为高校反邪教工作开拓更广阔的战场,形成社会联动、协同作战的邪教治理长效工作机制,切实斩断邪教向高校渗透的渠道,浇铸反邪教工作的“铜墙铁壁”。

(二)强化学生思想道德建设,净化新时代高校反邪教土壤

高校开展反邪教工作的重点在于引导,将反邪教工作与“培养什么人”根本问题相结合,教育引导学生在培育和践行社会主义核心价值观,强化学生思想道德建设,发挥课堂主渠道作用,创新反邪教宣传形式,扎实推进文明创建活动,确保反邪教工作开展实效。

#### 1. 发挥课程思政育人作用

课堂教学作为高校开展人才培养、课程育人的主战场,势必要寓价值观引导于知识传授和能力培养之中,将引导学生塑造正确的世界观、人生观、价值观贯通于人才培养全过程。高校深入推进课程思政内涵式建设,以社会主义核心价值观为抓手,深入挖掘专业课程中蕴含的思政元素,将其融入学生始业教育、日常课堂教学、实习实训、志愿服务、社会实践各环节,推进高校开展反邪教教育日常化、常规化。

#### 2. 深化思政课改革创新

思政理论课作为高校开展马克思主义宗教观教育、弘扬科学精神和时代精神的主渠道,更应宣传普及反邪教知识,提升青年学生识邪、辨邪、防邪、反邪的意识和能力。目前,高校开设的思政理论课虽有所涉及反邪教内容,但大多数照本宣科、简单枯燥;部分涉及宗教理论政策等内容,则是轻轻带过,并未进行深入解读。高校开展反邪教工作,更应该主动开展宗教信仰及宗教观的教育,学深悟透马克思主义宗教观、无神论,充分认识邪教向高校渗透的严重危害,自觉抵制和远离非法宗教和邪教。以“反邪教+思政课”的形式,将高校开展反邪教工作与思政课堂教学相结合,既符合思政课的基本遵循,符合大学生成长的基本规律,也符合高校“立德树人”根本任务要求,不仅是思政课的改革创新,也是高校推进反邪教教育改革创新的有效路径,可切实增强大学生反邪教教育



的精准性和实效性。

### 3. 创新反邪教宣传形式

当前高校开展反邪教宣传工作大多形式单一、内容刻板、宣传效果甚微。新形势下,高校需创新反邪教宣传形式,以“线上线下联动”构建全方位立体化的反邪教宣传阵地,将开展反邪教工作由被动“防邪教”转化为“主动出击”。

利用“互联网+反邪教”,以社会主义核心价值观为引领,通过微博、微信、抖音等新媒体平台,及时推送反邪教微电影、微视频、微动漫等宣传动态,让学生及时获知官方信息;通过“云班会”、“云课堂”等形式定期举行线上防邪反邪知识讲座,组织学生积极参加防邪反邪知识竞答等,积极开展线上反邪教舆论引导工作。

发挥校园内宣传阵地的优势,通过室外电子屏、宣传栏、展板等形式,加强反邪教知识的宣贯,增强学生防范邪教意识;利用师生组成的反邪教宣传队,以寝室、班级为单位发放《反邪教倡议书》,签订《大学生拒绝邪教承诺书》,让反邪教宣传不留死角,在校园内形成“人人都是反邪教卫士”的舆论氛围。

### 4. 扎实推进高校文明创建

高校的立身之本在于立德树人,肩负着教书育人使命的同时也是反映和提高社会文明程度的重要窗口。通过培育和践行社会主义核心价值观,推动高校文明创建向纵深拓展,有利于形成全员、全过程、全方位育人合力,进一步落实全面建成小康社会关于国民素质和社会文明程度显著提高的目标要求。培育社会主义核心价值观与高校文明创建相互促进、相辅相成,社会主义核心价值观是高校文明创建的“精髓”,贯穿在创建活动全过程;而随着文明创建工作的开展,也进一步深化了学生对于社会主义核心价值观内涵的理解与实践。因此,深化高校文明创建工作,有利于强化新时代大学生理想信念教育,夯实高校开展反邪教工作的精神土壤。

(三)营造健康向上文化氛围,构筑新时代青年心理防线

#### 1. 开展形式多样的校园文化活动

在全国高校思想政治工作会议上,习近平总书记指出,“要更加注重以文化人以文育人,广

泛开展文明校园创建,开展形式多样、健康向上、格调高雅的校园文化活动,广泛开展各类社会实践。”凝练富有特色的校园文化,构建文化育人体系,对于高校培育和践行社会主义核心价值观有支撑依托作用;而坚持以社会主义核心价值观统领校园文化建设,则有利于进一步推进校园文化育人,提振文化自信与文化自觉。

高校可举办反邪教主题教育活动,通过反邪教文艺汇演、反邪教专题讲座等学生喜闻乐见的活动,传播和普及科学、反邪教知识,凝练被学生群体广泛接受的反邪教文化形态,打造具有代表性的反邪教校园文化品牌,促进高校反邪教工作走深、走实。

此外,高校通过培育社会主义核心价值观,搭建实践教育创新平台,广泛发挥校内外实践基地、第二课堂、网络课堂等阵地作用,通过“暑期三下乡”、“双百双进”、大学生社会实践等活动将反邪教宣传工作走出高校走向社会,让青年大学生在参与共建、共防、共治中经受锻炼和考验,提高邪教防范意识。

### 2. 加强心理健康教育

开展反邪教工作的源头在于攻心。高校开展反邪教工作的本质就是一场人心争夺战,这也要求高校在学生管理过程中更需要体现人文关怀。高校应定期开展大学生心理健康普查,及时掌握他们的心理健康状况,帮助他们保持稳定、健康、积极的心态,有针对性地加以疏导、干预,增强他们的情绪控制能力、理性思考能力,引导他们相信科学、远离邪教,构筑新时代青年坚强的心理防线,抵御邪教渗透侵蚀。

### 参考文献:

- [1] 中共中央党史和文献研究院. 十八大以来重要文献选编(中)[M]. 北京:中央文献出版社,2016:133.
- [2] 新华社. 中共中央关于制定国民经济和社会发展第十四个五年规划和二〇三五年远景目标的建议 [EB/OL].(2020-11-03)[2021-02-20]. [http://www.gov.cn/zhengce/2020-11/03/content\\_5556991.htm](http://www.gov.cn/zhengce/2020-11/03/content_5556991.htm)
- [3] 习近平. 在知识分子、劳动模范、青年代表座谈会上的讲话 [N]. 人民日报,2016-04-30(2).

# 劳动教育融入专业技能教育的路径探讨

## ——以国际邮轮乘务管理专业为例

刘利娜

(浙江国际海运职业技术学院, 浙江舟山 316021)

**摘要:**劳动教育是国民素质教育的基础,对提高高职学生的劳动意识,正确的劳动价值观的树立至关重要。将劳动教育内容融入专业技能教育是促进学生综合素质全方位发展的重要手段。文章以国际邮轮乘务管理专业为例,阐述了劳动教育融入国际邮轮乘务管理专业技能教育的重要性,探究了劳动教育融入专业技能教育存在的问题,提出从构建国际邮轮乘务管理专业劳动教育体系、提高学生的劳动意识、创新专业技能劳动教育载体、提升教师开展专业技能劳动教育水平四个方面探索劳动教育融入专业技能教育的路径。

**关键词:**劳动教育;专业技能;路径;国际邮轮乘务管理

中图分类号:G711

文献标志码:A

# Paths of Integrating Labor Education into Professional Skills Education

## ——A Case Study of International Cruise Crew Management

Liu Lina

(Zhejiang International Maritime College, Zhoushan 316021, China)

**Abstract:** Labor education is the foundation of national quality education, which is very important for the improvement of higher vocational students' labor consciousness and the establishment of correct labor values. Integrating the content of labor education into the professional skills curriculum education is an important means to promote the all-round development of students' comprehensive quality. Taking the International Cruise Crew Management major as an example, this paper expounds the necessity of integrating labor education into the professional skills education of international cruise crew management, deeply explores the problems existing in the integration of labor education into professional skills education and proposes to explore the path of integrating labor education into professional skills education from four aspects: constructing labor education system of international cruise crew management, improving students' labor consciousness, innovating professional skills labor education carrier, and improving teachers' level of professional skills labor education.

**Key words:** labor education; professional skills; path; international cruise crew management

2020年3月20日,中共中央、国务院发布《关于全面加强新时代大中小学劳动教育的意见》,进一步对新时代劳动教育做出全面部署,意见明确提出,要根据各学段特点,在大中小学设立劳动教育必修课程,其他课程要结合学科、专业特点,有机融入劳动教育内容,系统加强劳动教育<sup>[1]</sup>。

高职院校培养的是高素质、应用型技术技能人才,具有突出的劳动属性,加强学生的劳动教育,引导其建立正确的劳动价值观至关重要。在此背景下,探究将劳动教育融入高职专业技能教育便成为一个亟待研究和解决的问题。

国际邮轮乘务管理专业主要培养具有良好职业道德和敬业精神、健康的身心素质、扎实的专业知识、较高的英语水平和熟练的实践技能,从事国内外豪华邮轮各岗位群对客户服务及基层管理工作的高素质劳动者和技术技能人才。国内外豪华邮轮属于劳动密集型的服务企业,其中,餐厅、客舱、前台、娱乐等部门的直接对客户服务岗位占90%,这些岗位的工作人员需通过提供劳动实现自身价值,其产品质量多依赖于服务人员的服务技艺,再加上国际邮轮的服务岗位要求高、工作环境复杂、工作强度大,因此国际邮轮乘务管理专业的人才培养更要强化劳动教育。

### 一、劳动教育融入国际邮轮乘务管理专业技能教育的重要性

国际邮轮乘务管理专业技能教育是培养学生掌握邮轮各岗位所需核心实践技能的教育,每一项技能都具有高标准和高要求。通常,开设该专业的高职院校会根据需求配套如包含邮轮港、前台对客户服务、西餐、客舱清洁和送餐、休闲娱乐和购物等模块在内的邮轮虚拟仿真实训室、邮轮前台服务仿真实训室、邮轮信息管理系统实训室,咖啡、调酒和烘焙生产性实训室等校内核心技能训练实训室,以及高星级酒店等校外实践基地。在校内外实训基地的有机融合下完成所有专业核心技能的训练和实践,以全面的锻炼和提高学生的服务应变能力和实操能力,以期能进一步提高学生的岗位适应能力,满足邮轮企业对技术技能型人才和高素质劳动者的需求。

国际邮轮乘务管理专业以就业为导向培养应用型技能人才,专业核心技能课程设置的目的在于促使学生掌握高标准的实践技能。劳动教育的

开展能够帮助学生改善对劳动的态度,是职业素养养成的重要途径,具有极强的育人功能。将劳动教育融入专业技能培养对提升学生的综合素养具有重大意义。

### 二、劳动教育融入国际邮轮乘务管理专业技能教育存在的问题

#### (一)有关部门重视度不足

高职院校均已经开始逐步实施劳动教育,但仍存在对劳动教育不够重视的现象,多数学校将劳动教育作为一门独立的素质拓展课,且侧重于日常生活劳动,呈现与专业教育分离的状态,尚未形成将劳动教育内容有机融入专业教学全过程的育人机制。以国际邮轮乘务管理专业技能课为例,目前多数学校并未将劳动教育列入专业技能课课程标准和教学计划中,并未成一套劳动教育与专业技能培养有机融合的全方位、系统化的课程体系。

#### (二)学生对劳动教育认识不足

高职院校的学生存在文化基础薄弱、获取知识和技能的积极性不足等特点,且缺少良好的自我管理能力和劳动意识淡薄,劳动能力缺失现象。国际邮轮乘务管理专业的学生多数未将专业技能课程与自己的职业规划相结合,对专业技能课程、劳动教育等课程态度敷衍,流于形式,课堂纪律也较为涣散。

#### (三)教师对专业课劳动教育贯彻力度不够

国际邮轮乘务管理专业技能课多为需要使用实训室的课程,涉及实训室教学设备的管理、卫生打扫等劳动内容,但由于受上课时间限制,专业教师在教学实施过程中,往往只侧重完成课堂教学内容,忽视辅助教学开展的时间,对教具等教学设备的管理、卫生的打扫等劳动内容多由实训管理员安排完成,导致专业技能课与劳动教育脱节。

### 三、劳动教育融入国际邮轮乘务管理专业技能教育的路径

#### (一)构建专业技能教育劳动教育体系

基于国际邮轮乘务管理专业的人才培养目标,构建专业技能教育劳动教育体系。结合国内外邮轮企业人才需求和主要岗位的工作特点,从劳动教育素质拓展课、专业师资队伍、劳动教学资源 and 教学活动、劳动教育效果评价等方面建立长效机制。在专门开展劳动教育课程的基础上,将劳动教育与国际邮轮乘务管理专业技能课程相结合、



与社团活动、社会实践、顶岗实习相结合,将劳动教育适当计入专业技能课学分,将学生参加社会实践活动、社会实践活动情况,计入素质拓展课学分,从劳动观念、态度、意识、知识、技能五个方面制订培养计划,全面推进劳动教育,形成校内与校外联动的国际邮轮乘务管理专业劳动教育体系。

## (二) 提高学生的劳动意识

烘托劳动文化氛围,让学生被营造的劳动文化氛围熏陶。在国际邮轮乘务管理专业技能课中融入劳动教育,首先,以课程思政为抓手,以专业技能课为切入点,将敬业、精益求精、专注、创新的工匠精神、匠心文化、校风校训融入劳动教育全过程,实现与专业技能相关的操作规范、劳动观念和习惯进课堂、入人心,使学生深入领会劳动价值观。其次,可以从教学场所入手,为学生构建具有浓厚实训氛围的课堂,培养其劳动意识。例如,在校内餐饮、客舱、前厅实训室内悬挂服务行业劳动模范先进事迹展示板、邮轮市场的岗位需求信息、邮轮行业的发展趋势及学校优秀毕业生的相关资料等;创建邮轮仿真实训环境,为学生营造服务性劳动的真实感,在专业技能教学过程中保证专业技能训练与服务性劳动紧密结合,营造和谐的服务性劳动氛围。第三,可以构建社会、学校、家庭组成的协同管理机制,加强对学生的劳动教育管理<sup>[2]</sup>;同时,可以在技能实践课中构建有效的激励机制,提高学生劳动的主动性和积极性,如构建学生劳动记录簿,对技能实训表现突出的学生给予参加技能竞赛的机会或适当的荣誉称号或转换适当的劳动学分。最后,深化校企协同育人模式,建设专兼结合教师队伍,深入开展行业专家、企业员工进课堂活动,营造服务性劳动氛围,让学生切实体会劳动的魅力和价值,提高其劳动意识。

## (三) 创新专业技能教育劳动教育载体

一是创新劳动技能载体——搭建以培养专业技能为核心的实践平台。职业技能是高职国际邮轮乘务管理专业学生的立身之本,营造丰富的技能文化氛围,加强与企业之间的联系与合作,共建技能实训场地,开发与工作岗位实际对接的训练项目,搭建专业技能实践平台,围绕“以赛促学促教”的目标,组织开展与世界技能大赛项目相对接的校级技能竞赛,积极参加省级、国家级等不同类型的技能竞赛,为学生提供更广阔的学习和交流

的平台,以促进学生专业服务技能提升,特别是围绕本专业学生的基础岗位,强化餐饮服务、客舱服务、前台服务等基础性专业技能的训练,为自身职业生涯发展奠定基础。

二是创新综合锻炼载体——搭建以顶岗实习为核心的综合素养锻炼平台。加强与国内外邮轮相关企业、星级酒店的合作,以“订单班”、“邮轮直通车”、“现代学徒制”等人才培养模式为基础,搭建灵活的教学组织形式,安排学生到与邮轮岗位相衔接的岗位开展针对性的顶岗实习,实习期间实行校企“双导师”制对学生进行培养,校企导师对学生开展线下和线上相结合的技能强化培训和指导,让学生在岗位上锻炼,在劳动中提升。

三是创新拓展劳动技能载体——搭建以强化专业技能为核心的第二课堂平台。充分发挥学校社团“第二课堂”的作用,合理布局与专业技能相关的社团,如餐饮服务技能社团、咖啡社、调酒社、烘焙社等,鼓励学生参与社团活动,安排专业老师为社团指导教师,紧密联系相关企业共同开展高水平、高质量的社团活动。

四是建设创新创业劳动教育载体——搭建以创新创业为核心的劳动实践平台。逐步加大对学生创新创业实践的支持力度,安排专任教师进行指导,为其搭建创新创业劳动实践平台,使其在真实的劳动中品味创新创业的不易,培养学生艰苦奋斗和自强不息的意志。

五是创新社会服务载体——搭建以志愿服务为核心的校外实践锻炼平台。与当地相关部门积极对接开展与专业技能相关的志愿者活动,如前往海岛旅游大会开展志愿者服务,做好外宾接待工作;参与舟山两会接待服务志愿者活动;参加舟山国际邮轮港游客接待志愿者活动等,在服务中不断提升专业技能和劳动教育的效果。

## (四) 提升教师开展专业技能劳动教育水平

通过与专任劳动教育教师的交流与学习,不断提升专业教师的劳动教育指导水平,逐步建立专业教师开展劳动教育的规范和标准。鼓励教师依据不同专业技能特点,选择合适的劳动教育内容和载体,综合运用多种劳动教育形式相融合的教学策略开展劳动教育<sup>[3]</sup>,如建立学生课堂劳动档案,将其与学生的学业成绩和评优评先相结合,激发学生劳动的积极性;安排技能竞赛获奖学生分

享备赛和获奖经历,激发学生的荣誉感和自豪感,激发学生开展劳动锻炼的主动性;师生共同参与志愿服务,展现专业技能风采,增强学生劳动的责任感。

#### 四、结语

劳动教育是国民素质教育的根基<sup>[4]</sup>,国际邮轮乘务管理专业培养的是德、智、体、美、劳全面发展的高素质技能型人才,在人才培养过程要努力做到将劳动教育充分的与专业技能教育融合,构建完善的专业技能教育劳动教育体系,创新专业技能教育劳动教育载体,提升教师开展专业技能劳动教育水平,培养学生树立正确的劳动价值观,进而促进学生综合素质的全面提高。

#### 参考文献:

[1] 中共中央国务院. 关于全面加强新时代大中小

学劳动教育的意见 [EB/OL].(2020-03-26)[2020-11-15].[http://www.gov.cn/zhengce/2020-03/26/content\\_5495977.htm](http://www.gov.cn/zhengce/2020-03/26/content_5495977.htm).

- [2] 方意琦. 劳动教育在机械加工实训课的渗透研究 [J]. 管理及其他, 2019(07):194-196.
- [3] 余开业. 基于内化视角的高职院校劳动教育路径研究 [J]. 职教论坛, 2020(08):44-48.
- [4] 孟广普. 新时代背景下构建高校大学生的劳动教育培养体系 [J]. 智库理论, 2020(06):178-179.
- [5] 赵东, 宋德军. 高职交通土建类专业劳动教育实施路径探索 [J]. 太原城市职业技术学院学报, 2020(02):143-144.
- [6] 张利云, 李小波. 劳动教育融入高职院校《思想道德修养与法律基础》课程的路径探究 [J]. 武汉冶金管理干部学院学报, 2020,9(03):47-49.

# “后疫情时代”旅游教育校企合作发展新策略

武雅娇 岳海静

(浙江国际海运职业技术学院,浙江舟山 316021)

**摘要:**受新冠疫情影响,旅游业在2020年受到重创,随着疫情逐步减弱,整个社会步入“后疫情时代”,校企合作机制也随之发生改变。通过实地访谈和问卷调查,对旅游企业进行调研,并对所收集数据进行分析,从政府、旅游企业、高职院校三方面对校企合作提出相应策略:政府给予校企合作政策引导和支持;旅游企业发挥自身优势,实现校企双赢;高职院校完善专业课程设置,健全校企合作机制等方面,以期对旅游教育发展提供借鉴和参考。

**关键词:**校企合作;旅游企业;旅游教育

**中图分类号:**G712

**文献标志码:**A

## New Strategies of School-enterprise Cooperation in Tourism Education in “Post-epidemic Era”

Wu Yajiao Yue Haijing

(Zhejiang International Maritime College, Zhoushan 316021, China)

**Abstract:** The tourism enterprises were seriously damaged by COVID-19 in 2020. With the epidemic being controlled step by step, the whole society stepped into the “post-epidemic era”, and the mechanism of school-enterprise cooperation should be changed accordingly. The tourism enterprises were investigated by the methods of field interview and questionnaire survey. The collected data are analyzed, and corresponding countermeasures for school-enterprise cooperation are put forward from the perspectives of the government, tourism enterprises and vocational colleges, mainly including policy support from the government and strengthening of special funds input; tourism enterprises giving full play to their own advantages to achieve a win-win situation between schools and enterprises; vocational colleges improving the professional teaching system and educational model. All the results are hoped to provide reference for the development of tourism education,

**Key words:** school-enterprise cooperation; tourism enterprise; tourism education

**基金项目:**浙江省教育厅2020年度高校国内访问工程师校企合作项目“‘后疫情时代’校企合作推动旅游教育发展新思路”(项目编号:FG2020308)研究成果。

**作者简介:**武雅娇(1989-),女,山西晋中人,讲师。



## 一、引言

旅游业是推动中国第三产业发展的重要因素,新冠疫情爆发前中国旅游业发展逐年上升。根据文化和旅游部统计公报数据可看出,2011-2019年旅游人次和旅游收入总体数值不断上升,尤其是2019年国内旅游市场和出境旅游市场稳步增长。但由于新冠疫情2019年底开始快速席卷全球,波及范围广,旅游业遭受影响较大,包括主题公园、旅行社、民宿、旅游度假区等领域,都受到不同程度的重创。

根据2020年国内旅游抽样调查结果显示,受新冠疫情影响,2020年度国内旅游人数比上年同期下降52.1%。分季度看,主要呈现降幅收窄趋势<sup>①</sup>。2021年春节假期七天,国内旅游出游合计2.56亿人次,同比增长15.7%,恢复至疫情前同期的75.3%。实现国内旅游收入3011.00亿元,同比增长8.2%<sup>②</sup>。从国家统计数据可以看出,随着疫情的逐渐减弱,旅游市场呈现逐步复苏的景象。在防控疫情常态化的情况下,旅游企业和高职院校需要转变校企合作机制,根据旅游现状研究出适合未来校企合作的新模式,从而推动旅游教育的持续发展。

## 二、校企合作现状分析

新冠疫情的爆发不仅对全球经济产生重大影响,更使国内旅游企业和高职院校旅游类专业的校企合作受到重创。为推动旅游教育新发展,本项目研究以“后疫情时代”为研究背景,对校企合作情况,通过实地访谈和问卷调查等进行调查,对数据进行收集与分析,结题如下:

### (一) 旅游企业的现状情况

从调研数据可以看出,有92%的被调查者所在的企业为旅行社、旅游景区、主题公园和酒店业,在疫情期间,59.38%的企业全部关停,22.92%的仅关停室内等人群聚集项目(如图1);而企业的关停对实习生的正常实习也造成一定的影响,有40.63%的企业全部终止实习,23.96%根据企业实际情况部分终止,有18.75%则是根据学校要求暂停实习,剩余企业根据学生意愿终止或者继续实习(如图2),说明此次疫情对于校企合作产生较

大的影响;而到“后疫情时代”,企业实习生所占比重也较疫情之前有较大改变,有30.21%的企业暂时没有实习生,有43.75%的企业有少量实习生,实习生比重占到10%,有14.58%的企业实习生占到30%左右,说明旅游企业的运营在很大程度上遭到重创(如图3)。



图1 疫情期间企业关停情况



图2 疫情期间实习生实习情况

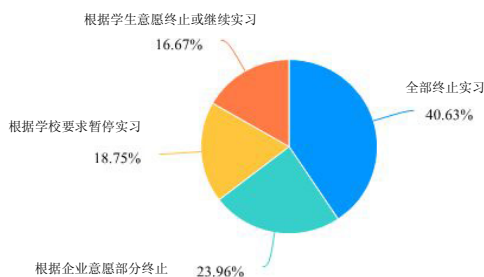

图3 “后疫情时代”旅游企业实习生所占比重

① 2020年国内旅游数据情况 [EB/OL].[2021-02-18]. [http://zwgk.mct.gov.cn/zfxgkml/tjxx/202102/t20210218\\_921658.html](http://zwgk.mct.gov.cn/zfxgkml/tjxx/202102/t20210218_921658.html)

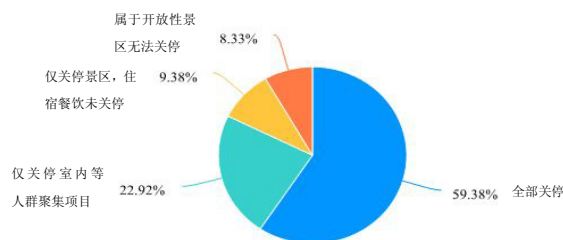
② 一图了解:2021年春节假期文化和旅游市场情况 [EB/OL].[2021-02-26]. [http://zwgk.mct.gov.cn/zfxgkml/zcfc/zcjd/202102/t20210226\\_921843.html](http://zwgk.mct.gov.cn/zfxgkml/zcfc/zcjd/202102/t20210226_921843.html)

(二) 旅游企业的应对措施

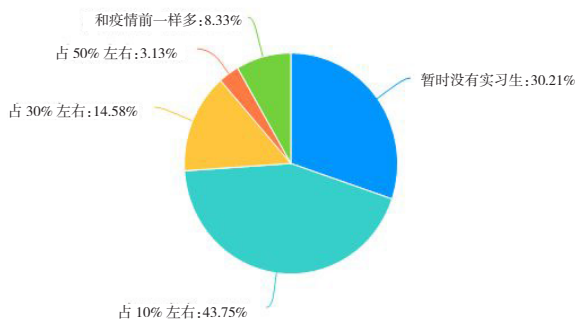
疫情期间,旅游企业采取的应对措施主要有:57.29%的旅游企业侧重于完善企业内部制度和管理结构,利用企业关停或者部分关停的契机,进行企业内部整顿;有68.75%的旅游企业采取线上办公、在线培训等方式,对企业员工进行素质提升,但很少有针对实习生开展的相关培训;有37.5%的旅游企业对校企合作这一现实问题进行重新思考,试图构建未来校企合作的新机制;63.54%的旅游企业为“后疫情时代”的营销做策划准备,希望能够在疫情结束后,短时间内恢复企业的正常经营(如图4)。



图4 疫情期间旅游企业的应对举措

(三) 校企合作的落实情况

从调研旅游企业来看,现阶段校企合作主要着眼于为学生提供实习机会、实习基地,参与人才培养方案的设计与实施,为教师提供实践机会,以及旅游企业为学校师生提供专题讲座等方面开展合作(如图5)。而旅游企业对于高职院校实习生的要求,则是希望学生有较强的专业技能,较高的职业道德素养,具有吃苦耐劳的精神,具备良好的团队合作与沟通协调能力,这些都是作为一名实习生应该具备的良好素质。

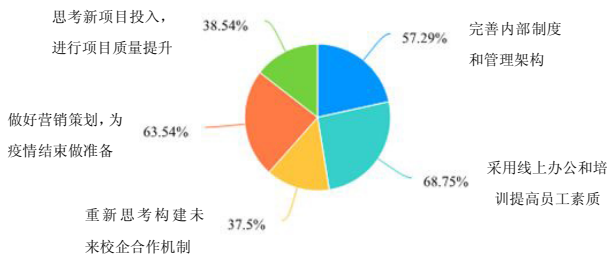

图5 校企合作落实情况

(四) 校企合作存在的问题

校企合作培养人才是将学生所学理论知识应用于实践的重要举措,对旅游人才的培养、专业技能的提升具有深远的影响,其对旅游业的未来发展

所起的作用远远超出业内人士的预期,但就目前校企合作的情况来看,存在一些问题,最主要的是学生安全和学生管理方面,其次是实习生的劳动报酬和生产效益问题(如图6)。而制约旅游企业参与校企合作的主要因素,涉及缺乏合作机制、企业利益得不到保障、政府缺少相关政策引导、缺乏合作平台等因素,这些都成为制约旅游企业参与人才培养积极性的重要因素(如图7)。为实现校企合作的顺利开展,旅游企业希望高职院校能够在专业上进行技术支持,解决提升员工专业技能、解决员工的培训问题,以此提高生产效益,同时,能够利用一切条件实现资源共享和旅游企业的品牌宣传(如图8)。

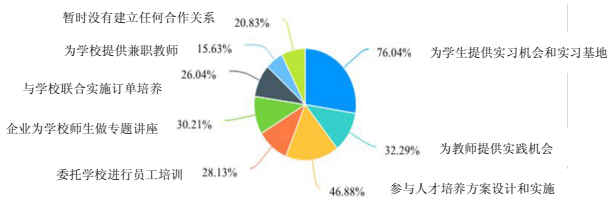

图6 校企合作存在的问题



图7 制约旅游企业参与积极性因素

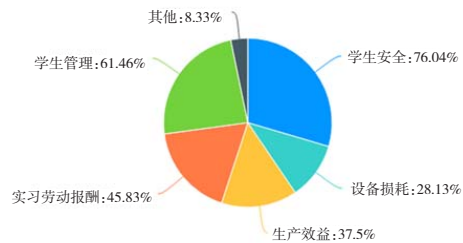

图8 旅游企业对高职院校实现校企合作的期许

### 三、“后疫情时代”校企合作共助旅游教育发展策略

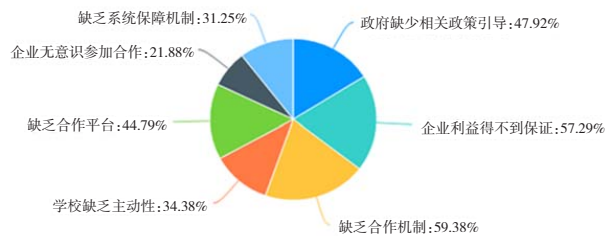
在“后疫情时代”这一特殊社会背景下,校企合作机制受到了考验,从前期的调研结果可知,旅游企业对高职院校和实习生有期望,高职院校对旅游企业的岗位有要求。校企合作是旅游企业和高职院校实现互利共赢的一种有效途径,旅游企业为学生提供实践的机会和场所,高职院校则为企业培养出更多的专业人才。可从以下几方面入手,推动校企合作,促进旅游教育发展。

#### (一)政府给予校企合作政策引导和支持

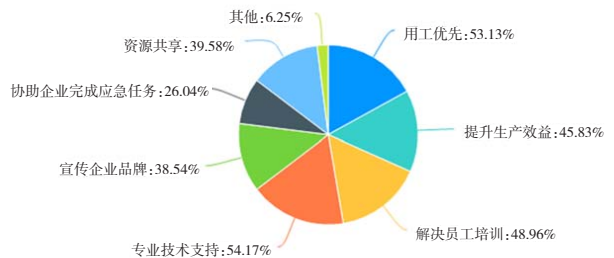
2020年旅游业几乎处于停滞状态,在这种情况下,旅游企业不仅前期的活动投资全部打水漂,还要承担硬件维护和企业人力资本消耗的巨大压力。通过调研不难发现,政府政策的引导,是提高旅游企业参与校企合作积极性的重要因素,因此,在“后疫情时代”,政府相关部门应该及时制定推动校企合作的奖励机制,鼓励旅游企业加强与高职院校开展专业合作。例如:采用降低税收政策、人才引进机制、实习生鼓励机制等;加大校企合作的官方信度,主导旅游企业和高职院校开展合作,引导学校从市场需求出发,建立合理的专业人才培养机制,指导旅游企业从人才培养和储备着眼,开展深度校企合作项目,不断推进旅游企业与高职院校的合作共赢。

#### (二)旅游企业发挥自身优势,实现校企双赢

##### 1. 开展“线上+线下”旅游新模式

在防控疫情常态的情况下,旅游企业营销模式需要进行转变,开展“线上+线下”相结合的模式。譬如:借助现代互联网技术,充分利用5G、AR、VR、AI、无人机等技术,推动线上活动从图文、短视频到直播、全景等多种形式呈现,使“云旅游”以多维度、多视角方式传递给旅游者,开启“沉浸式”旅游的新体验。同时,开发旅游景区、景点或主题公园App系统,使旅游者可以通过线上操作,有计划的开展线下旅游活动。通过线上“云旅游”和线下景点旅游体验,促进景区、景点、主题公园等的体验宣传,提高旅游目的地的知名度。

##### 2. 做好专业人才储备,降低企业培训成本

旅游企业的竞争归根到底是人才的竞争,校企合作的目的在于为旅游企业储备人才,降低未来企业员工的培训成本,提升员工的忠诚度。为做

好企业人才储备工作,旅游企业可与高职院校协议商定,学校邀请具备教学资质的专业人员,共同制定学生培训计划,担任专业课程兼职教师,参与日常专业教学工作。并定期开展讲座、主题沙龙等活动,以多种方式,打造旅游企业的品牌效应,提升旅游企业在学生心目中的地位,这样,大大降低旅游企业培训成本,为旅游企业提前做好人才储备工作<sup>[1]</sup>。

#### (三)高职院校完善课程设置,健全校企合作机制

##### 1. 增设旅游危机管理类课程

面对新冠疫情危机的到来,大多旅游企业表现为束手无措,企业应对危机的能力不足。但在高职院校旅游专业课程设置中,与旅游危机相关的课程较少。旅游危机管理是通过研究危机和预警以及危机救治,达到恢复旅游企业经营的环境,是旅游企业应对危机的重要举措。作为旅游类专业,应该增设相关的旅游危机课程,培养学生的危机意识,提升学生旅游危机管理的综合素质,课程教学过程中,可以采用情景模拟、自主训练、案例教学等教学方法,强化课程内容的训练,以提升未来学生应对旅游危机的能力。培养旅游专业人才具备危机管理能力,在实际工作中遇到问题时,能真正有效地预防、应对、化解和消除各种危机,为旅游企业的发展创造新的机会<sup>[2]</sup>。

##### 2. 完善校企合作平台机制

现阶段,校企合作基本处于浅层次的状态,主要是旅游企业为实习生提供实习基地和实习岗位,少部分企业与院校合作开展订单式管理,为学校做专题讲座等。在“后疫情时代”校企合作要深度融合,完善合作机制。首先,共建校企专业指导委员会,从理论和实践两方面入手,共同制定人才培养方案,共同建设专业创新实训基地,探索体制机制创新模式;其次,高职院校承诺为旅游企业提供专业人才支持,解决旅游企业员工专业培训问题;最后,旅游企业对专业人才的选拔和任用具有优先选择权等等。通过多种途径,全方位提升校企合作培养专业人才的实际效果,培养出符合地方经济发展需要的复合型人才。

##### 3. 建设校企合作专业师资队伍

校企合作模式的建立需要由专业的师资队伍加以引导,建设专门的校企合作师资队伍。将



旅游企业的师资与旅游专业课程师资相互交流学习。实现高职院校专业教师深入旅游企业,了解市场需求,构建具有较强应用型的专业知识架构,同时,将旅游一线的行业专家邀请加入校企合作师资队伍,参与团队建设、人才培养体系构建,实现双主体育人,保证教学的专业性和实用性<sup>[3]</sup>。作为高职院校,应该将校企合作列入到教师教学业绩考核的内容中,有实地参与校企合作的专业教师在考核、评价等方面,有相对评比优势。以此,提升教师参与校企合作的主动性和积极性。

#### 四、结语

“后疫情时代”背景下,旅游企业和高职院校旅游教育的特殊性决定了校企合作机制的转变,要不断满足旅游个性化的需求。校企合作的机制

转变需要从政府部门、旅游企业和高职院校三大主体,共同构建适应新时期的教育思路,而这一思路的转变,不仅仅是为了做好校企合作发展项目,更主要的是为培养专业人才,满足新时代旅游市场新需求。

#### 参考文献:

- [1] 颜彦. 校企合作人才培养机制对企业发展影响的研究 [D]. 山东: 山东大学. 2020.06: 97-98.
- [2] 李丽, 杨艳丽, 高思佳. 新冠肺炎疫情后现代旅游教育的反思与启示 [J]. 黑龙江教师发展学院学报. 2020(5):17-19.
- [3] 梁宁, 罗筱梅. 基于校企合作的经管类应用型人才培养实践探索 [J]. 管理科学. 2021(6):98-99.

# “双常态”背景下基层体校提高训练成效对策研究 ——以舟山市少年体校为例

刘大炜<sup>1</sup> 罗瑜<sup>2</sup>

(1. 浙江国际海运职业技术学院, 浙江舟山 316021; 2. 舟山市青少年体校, 浙江舟山 316021)

**摘要:**在疫情防控常态化和体育训练常态化的“双常态”背景下,提高基层体校训练成效是一个重要而现实的课题。通过对舟山市少年体校在疫情期间训练现状调查和分析,从疫情期间运动员的心理疏导、体能恢复、技能提高和竞赛保证四个方面进行思辨,探索提高基层体校运动队训练成效的相应对策。

**关键词:**新冠肺炎;运动队;训练机制

**中图分类号:**G812

**文献标志码:**A

## Research on Countermeasures to Improve the Training Effectiveness of Basic Sports Schools under the Background of "Double Normal" —— A Case Study of Zhoushan Youth Sports School

Liu Dawei<sup>1</sup> Luo Yu<sup>2</sup>

(1. Zhejiang International Maritime College, Zhoushan 316021, China; 2. Zhoushan Youth Sports School, Zhoushan 316021, China)

**Abstract:** How to improve the training effectiveness of basic sports schools under the "Double Normal" background of normalization of epidemic prevention and control and normalization of physical training is an important and realistic topic. In this paper, the writer carried out an investigation on the current situation of training during the epidemic period by visiting Zhoushan Youth Sports School. The results show that the following four aspects should be focused on, i.e. athletes' psychological counseling, physical recovery, skill improvement and competition guarantee, to build the corresponding mechanism and mode to improve the training effect of sports teams in basic sports schools.

**Key words:** COVID-19; sports team; training mechanism

所谓“双常态”,是指疫情防控常态化和体育训练常态化及其相互适应的状态。如何在“双常态”背景下提高基层体校训练成效是一个重要而现实的课题。以提高竞技体育运动成绩为目的所展开的相应训练,需要在一个长期的、系统的和相

对稳定的训练体制下展开。无论是四年为周期的奥运计划,还是依托体校的青少年训练,训练计划的科学性和可行性尤为重要。新冠肺炎在全球范围内的爆发和持续蔓延,不仅导致了奥运会等重大国际国内赛事延期或取消,而且基层体校的训

练也受到直接和明显的影响,许多运动队和运动项目的训练计划和常规被打乱,队伍人员的不齐整、训练时间的大幅度缩短、竞赛数量的不充足等情况势必会在未来一段时间内成为体校运动队训练中的常态。所以,最短时间内构建并形成后疫情期间新的训练机制,在做好疫情防控的同时最大程度恢复日常训练和竞赛,是保证体校运动队训练成绩的基本条件。本文力求全面、客观地剖析当前存在于各体校运动队训练过程中的困难,从疫情有效防控和最大程度的恢复训练两个方面入手进行讨论,探讨后疫情时代下运动队训练成效提高的可行路径。

### 一、新冠疫情对基层体校训练成效影响分析

#### (一)对运动队训练的影响

在体校各个运动队的训练过程中,“练”和“赛”的重要性不言而喻。“练”的关键点在于保证“练”的计划性,以时间为主线,将训练切割成为几大块,使得训练成效最大化;“赛”的根本是为了能够对“练”进行检验,怎么“赛”,“赛”多少,是关键点。疫情爆发后,对体校等运动队影响最为直接的就是“练”和“赛”,从训练和竞赛两个维度去探究疫情对运动队的影响,能够更加直观地了解运动队实际困难和现状。

##### 1. 训练的系统性被打乱

运动员竞技状态的保持以及体育成绩的取得,必须要有系统的、稳定的训练作保障,而疫情的突然爆发,使得以体校为载体的各运动队的训练较疫情前在训练的系统性方面存在很大的不同,主要表现在以下几个方面:

首先,既定的训练计划、参赛计划被打乱。在我国,以体校为单位的运动员人才培养以奥运会的准备、参赛和赛后恢复作为周期,2020年新冠肺炎病毒使得东京奥运会延期,也导致体校的训练计划被打乱,很多体校的队员在返家后无法第一时间返回运动队,训练停滞,体能和技能得不到有效的保障。

疫情爆发后,很多体校无法真正实现集中训练,有些运动队缺少带队教练,有一些则是无法组织一个完整的训练队伍,在这样的情况下,训练质量很难保证。通过相应的走访和调查能够看出,较疫情之前,80%的运动队无法实现有效的训练。例如,在舟山市青少年体校,在类似足球、篮球等团队

项目中,能够回到队伍中进行训练的人数不足三分之二,很难进行系统的团队技战术合练。而像田径等项目,运动员数量少,也使得训练氛围不够浓厚,训练的质量也很难得到保证。

另外,通过走访调查能够看出,疫情爆发后,基层体校运动队在安排运动员训练强度时,普遍降低运动强度,避免因为运动强度过大而导致运动员出现过度疲劳,虽然这对在特殊时期有效控制疫情有一定帮助,但也直接导致很多运动员在疫情爆发后的体能状态有明显的下滑。例,舟山市青少年体校将疫情之前的每天两练变为一天一练,训练时间也会根据项目的实际情况进行相应的缩短。通过表1能够看出,舟山市体校在疫情爆发后,将自己的训练计划进行了调整,尤其是在田径、体操、游泳、足球等训练强度比较大的项目中,无论是训练次数还是训练时间上,都有大幅度的缩减。

表1 舟山市体校疫情前后不同项目训练强度对照表

训练项目	强度对比	疫情前	疫情后
		田径队	训练次数(次)
	训练时间(分钟)	90	60
排球队	训练次数(次)	2	2
	训练时间(分钟)	120	80
篮球队	训练次数(次)	3	2
	训练时间(分钟)	90	70
足球队	训练次数(次)	2	1
	训练时间(分钟)	120	80
游泳队	训练次数(次)	2	2
	训练时间(分钟)	90	50

##### 2. 竞争体系被破坏

在以体校为基层单位的体育训练和比赛的整个架构体系当中,竞赛体系是引导运动员训练、运动队发展的重要指引,而且,很多基层体校在制定训练计划的过程中,都要以近期或者长期的比赛计划来作为基本依据,但新冠疫情的突然爆发,导致国内外的大小体育赛事全部停滞,尤其是东京奥运会推迟一年后,很多基层体校以奥运人才培养为计划的训练体系也被打乱,而从体校人才培养的整体发展角度出发,疫情导致基层体校竞赛体系破坏,主要表现在以下几个方面:



第一,基层体校内部队员个体之间的竞争现状被改变。目前,我国基层体校的发展仍然是以奥运战略为根本,所以,在新冠疫情爆发后,很多基层体校在未来对人才的培养计划就要改变,这就使得基层体校运动员个体之间原有的竞争平衡开始出现变化,而其中,一些成绩不够稳定和突出的,年龄处于运动生涯后期的运动员往往会被提前淘汰。

第二,随着新冠疫情在我国得到逐步的控制,各项竞技体育赛事也在有序的恢复,而像欧美等国家的疫情并没有得到很好的控制,所以,世界范围内的竞技体育赛事在未来一段时期内很难开展,“以赛代练”只能在限定区域或者自己的基层体校范围内展开,这也使得很多队员无法了解自己在当前国内、世界范围内的竞技水平和竞技成绩。

#### (二)对体育项目群体的影响

由于新冠肺炎病毒是大规模的、传染强的公共卫生事件,对于疫情发生后的相关应急处理的研究相对欠缺,也导致基层体校在疫情爆发后的训练不成系统和体系。竞技体育的子项目繁多,不同项目群体的特点也不同,所以,这就导致了新冠疫情的爆发对不同竞技体育项目的影 响也会有所差异。而从整体分析,个人项目和团体项目因为新冠疫情的影响而出现的差异比较大。

##### 1. 个人项目

基层体校的训练,是一个从队员个体到所有队员群体,从教练员到运动员再到队医的全要素相互叠加的过程,所以,在对不同项目群体的运动员训练成效的相关研究过程中,要首先对单要素的相关训练成效进行论证,再对不同要素融合之下的训练模式进行探讨,以求能够更加详实、更加全面的对基层体校的训练进行积极的干预。

疫情期间的隔离训练对田径、乒乓球、羽毛球等单人项目影响更多的是在训练氛围以及训练强度等方面。如田径等项目,运动员人数的不足,导致了运动员在训练中彼此间的竞争感不够,运动成绩的提高也就存在很大的困难。另外,乒乓球、羽毛球等项目,缺少真正的竞赛做训练的检验,运动员无法对自己的训练进行综合的评判,训练质量也很难得到相应保证。

##### 2. 团队项目

在诸多竞技体育项目中,团队项目对于训练时运动员的数量多少有很高的要求。尤其是像足球、篮球等球类项目,技战术的演练需要有团队的配合。所以,在新冠肺炎病毒爆发后,很多运动员无法按时返回运动队,导致了项目的训练停滞,这也是疫情爆发对各运动队影响最大的地方所在。

## 二、“双常态”背景下提高基层体校训练成效的对策

### (一)基于训练全程的疫情常态化防控策略

#### 1. 开训前准备

(1)突出疫情防控的重要性。在疫情防控过程中,首先要对境外疫情的输入进行防控,将境外疫情输入风险降低到最低。另外,要对教练和学生的跨区域流动情况进行排查,对其健康情况进行有效的监测和管理。在整个疫情防控过程中,必须要保证相关防疫数据和信息的准确性和有效性,更要做到相关数据信息的共享性,从而真正的从“准”、“实”和“严”三个方面来进行疫情的防控。

(2)切实加强场馆管理。在场馆的管理工作过程中,必须要落实到细节、落实到实处,尤其是要将责任细化到个人,将每个人的工作落实到每一个需要进行管理的角落。例如,在对场馆进行消毒消杀过程中,不仅要保证消毒的时间间隔要合理,更要保证落实到场馆的每一个角落,尤其是一些不起眼的角落。另外,要建立起责任追究机制,一旦发生问题,能够第一时间追溯问题出现的原因,第一时间进行处理。

(3)切实做好健康筛查。在健康筛查的过程中,必须要立足国务院行程码,并且要通过“浙江健康码”等有效的载体,对师生员工健康情况、活动轨迹等情况进行摸查和了解,并把相应的信息及时上报。另外,体校应该以疫情防控常态化为根本和主要任务,对体校内以及与体校师生相关人员进行分类管理,真正落实到有问题第一时间溯源,第一时间处理的相关要求。

(4)建立家校配合通道。在建立学校和家庭相互配合的相关通道过程中,首先应该吸取相关的经验,在充分了解每一位家长和学生的实际情况之后,制定具有针对性的对策和方案。另外,要广泛进行宣传,尤其是要借助自媒体等渠道进行宣传,使社会和家长等多个方面能够理解体校进

行疫情防控的必要性和重要性。

(5)坚持监测日报制度。在每日监测以及上报的相关过程中,全体教师和员工必须要首先从思想上重视,真正的做到监测后再上报,避免出现走形式,上报虚假数据的情况。而且,在整个过程中,必须要落实到个人,要形成申报健康情况承诺制度和监管制度,对出现问题的情况绝不姑息,严肃处理。

(6)切实保障供水安全。饮用水安全管理看似是小事情,但却关系到整个疫情防控下师生的基本生活保障,所以,在保障饮用水安全的过程中,必须要首先对食堂、饮水机的卫生和安全进行监督和处理,通过多次的消毒消杀保证运动员生活用水的安全。而且,要形成定期和不定期的抽查机制,真正做到防患于未然。

(7)做好防疫物资准备。防疫物资的供给和配备,必须要以体校自身的实际情况和相关需求为依据,从细节入手,全方位、立体化的保证防疫物资从数量到质量上都达到相关要求。

## 2. 训中管理

(1)采取封闭和半封闭相结合的管理方式。在训练集中阶段,无论是采取完全封闭还是封闭半封闭相结合的方式,都应该遵循一套完整的、有序的监督机制。首先,每日进行晨检、午检和晚检,保证对运动员的自身情况和相关信息有一个更好的了解。另外,在半封闭状态下进行训练的过程中,必须要对出入人员进行严格的把控和管理,对不符合外出要求的人员坚决不予外出批准,同样,对不符合入校要求的人员坚决杜绝入校。在这个过程中,必须要以防控疫情为首要任务,以保证运动员最基本的训练为第二任务,在家庭、社会和学校三方面的共同努力之下,实现合理有效的集训管理。

(2)加强校内集体活动规范管理。不组织开展全体性、聚集性活动,暂停家长开放日等。督促引导运动员自觉遵守训练单位的防疫管理规定,按照统一安排,错时作息、定点活动。疫情期间师生必须坚持佩戴口罩,做到不扎堆、不串班、少聚集,由教练员组织引导运动员往返训练场地并分时分区开展训练,做到训练场地和宿舍“点对点”出行。

(3)加强训练场所使用管理。一是每天对训

练场馆进行通风换气、消毒处理并保持环境清洁。要对所有进入场所馆的人员进行体温检测。加密洗手间消杀频次,引导运动员错时上洗手间。确保训练场所洗手设施、洗手消毒物品、洗手方法示范等配备齐全或运行良好。确保空调使用要达到国家相关防控技术方案、指南要求。二是每个训练器材只限一人操作,对运动员训练设施设备等应做到一人一用一消毒,用75%酒精免洗洗手液消毒双手。直接接触运动员身体的穿戴及防护用具,建议有条件训练单位按一人一装备配置,若无法满足,应及时毒。

(4)强化食堂餐饮管理。运动员的饮食管理必须从两个方面入手,第一,杜绝外卖食品进入,如果不可避免,则应该对外卖食品的出处进行溯源,保证出现问题后能够第一时间追溯问题的根源。第二,保证学校食堂就餐的安全,一方面,从就餐位置的划分,就餐人数的限制进行合理规划;另外一方面,必须要落实食品安全管控,尤其是食堂工作人员的管理。

(5)加强运动员宿舍管理。实行运动员宿舍封闭式管理,每栋宿舍楼有专人24小时值班,落实进入运动员宿舍实名验证、登记管理、体温检测和宿舍通风消毒等制度,建立突发情况快速反应机制,及时处置可疑症状人员。有条件的训练单位整合宿舍资源,分散住宿,合理安排宿舍住宿人数,适度扩大运动员集体宿舍床位之间距离。

(6)完善应急处置机制。应急处置机制的完善,应该从以下几个方面来完成,首先,必须要合理的完善应急处置和联动机制,保证一旦出现问题,各个部门能够有序的开展相关工作,将可能出现的风险最大程度的去降低和消除;第二,体校内部医务人员必须要按照相关流程与定点医院进行沟通,从而能够在问题出现之后,第一时间进行流行病学的排查和调查。

(7)重视师生心理疏导。心理疏导在疫情防控常态化阶段尤为重要,一方面,心理疏导可以帮助教师和学生消除消极情况,针对存在的问题及时给予干预。另外,心理疏导是提高运动员训练主动性和积极性的关键所在,尤其是在竞技体育快速发展的今天,心理疏导已然成为竞技体育重要组成部分之一。

(8)强化家校协同配合。家庭和学校之间的

配合和协作,应该以家长的完全理解为前提,要通过前期积极的、有效的沟通,建立起更加适合特殊时期进行家校共同管理的训练模式和训练环境,从而更好地保证训练工作的有序开展。

## (二)“双常态”背景下提高训练成效的对策

当疫情防控成为常态化后,基层体校训练过程中的各项监控就成为重中之重,而其中,运动员的心理、体能、技能三要素的把控尤为关键。另外,疫情防控下新的竞赛体系的搭建则成为另外一个非常重要的方面。所以,在提高基层体校训练成效的对策研究过程中,重点从运动员的心理疏导、体能恢复和技能提高三个方面展开,而关于竞赛质量的把控则需要根据不同项目的实际情况展开。

### 1. 心理疏导

近些年,运动员的心理干预和疏导成为基层体校训练过程中越来越重要的一个方面。新冠肺炎病毒爆发后,东京奥运会推迟、NBA、欧洲五大联赛停摆,国内的NBA、中超联赛延期,使得整个世界范围内的竞技体育发展出现了前所未有的困难和阻力。众所周知,职业运动员的运动生涯非常的短暂,而基层体校的运动员能够出成绩的机会也是少之又少,所以,面对疫情的突然来袭,很多运动员无法接受自己丧失参加竞技比赛的机会,面对被隔离或者训练的中断,往往会出现消极情绪或者逆反心理。通过表2能够看出,在所调查的体校300名队员中,面对疫情的突然来袭,绝大多数的运动员普遍表示对自己未来的运动成绩和职业发展担忧。

表2 新冠疫情对参训队员情绪影响情况表

队员训练情绪及情况	人数	比例
情绪正常、训练积极	21	7%
情绪比较正常、训练比较积极	39	13%
情绪比较低沉、训练比较消沉	194	64.67%
情绪非常低沉、训练非常消极	46	15.33%

所以必须把运动员的心理疏导放在第一位,对所有运动员的心理情况进行细致、深入的了解和摸查,对个别存在消极情况的运动员要及时的给予疏导,从运动员产生消极情绪的原因、情绪产生后的消极后果以及如何解决相关问题等提出具体的解决措施和方案。

### 2. 体能恢复

体能的提高和保持是基层体校在长期训练过程中重点关注所在。制定详细的体能恢复计划,要细化到每一个运动员,要根据运动员的具体情况采取更为有效的训练计划,要从运动员在近期的竞赛计划着手进行,从而使得运动员能够在自己现有的体能基础之上有更好的提高。

要密切关注运动员的伤病情况,体能恢复和伤病治愈是一个相互促进又相互博弈的过程,在这个过程中,首先要以能够更好的治愈运动员的伤病为根本,在这样的基础和前提之下,更好的促进运动员的体能恢复。

### 3. 技能提高

在众多竞技体育项目中,类似体操等技能主导类项目的竞技水平提高需要以提高运动员的技能水平为根本,所以,在疫情防控的特殊时期,如何循序渐进提高运动员的运动技能是保证运动员训练水平整体得到提高的关键所在。

在技能主导类项目中,要以技能提高为首要任务。从团队的整体发展出发,细挖每一个运动员在发展过程中的相应技能短板,实现从运动员个体到运动队整体的技能提高,要将技能提高和体能提高两个方面更加合理、有机融入到一起,在这个过程中,要根据项目的实际情况,结合未来的竞赛计划制定出短期和长期的训练方案,使技能提高更好地融入到整个训练中。

### 4. 竞赛质量

体育竞赛是衡量基层体校训练质量的重要评判标准,也是体现运动员自身价值的重要途径,所以,在疫情防控期间,当竞赛组织难度加大,运动员无法进行更大规模的体育竞赛时,可在一定范围内搭建起合理的竞赛平台,保证运动员竞技状态。

首先,在基层体校范围内理顺竞赛方式,从竞赛前的训练准备、竞赛过程中的参赛方式以及竞赛后的体能恢复等方面展开,保证运动员能够通过参加相应的竞赛更好地提高自身的竞技状态。

第二,淡化基层体校内竞赛的残酷性,在整个过程中,要以能够疏导运动员的紧张情绪为重要切入点,针对个别运动员面临比赛时的紧张情绪,通过多参赛的方式来进行调整,使运动员能够更好地具备参赛的能力。

第三,建立起竞赛后的反馈机制。珍惜和有



效的利用内部的竞赛,对运动员在竞赛过程中所表现出来的竞技状态等进行一个全面的、有效的评判,并对出现问题的原因展开深入的分析 and 研究,对运动员的训练进行有效介入。

新冠疫情在全球的爆发所导致的竞技体育赛事在世界范围内的停滞会在未来一段时间内成为一个常态化,但体育人才的培养不能够停滞,尤其是以各体校为基层单位的人才输送渠道更不能出现断层,所以,最合理的建立起适合当前疫情防控的基层体校训练机制,提高基层体校在特殊时期的训练成效,是弥补疫情给竞技体育人才培养带来负面影响,为疫情消除后能够在全球竞技体育舞台上继续辉煌而蓄力。

#### 参考文献:

- [1] 关志逊,薛岚.LTAD理论视域下的跨界跨项选材培养系统化实施路径的研究[J].体育与科学.2019(02).
- [2] 袁燕萍,王亚坤.运动员注册交流制度预期目标的偏离与防范[J].四川体育科学.2018(02).
- [3] 张欣,杨军,赵亮,等.我国排球“跨界跨项”选材中关键问题的研究[J].武汉体育学院学报.2018(04).
- [4] 陈洪.边缘革命视角下竞技体育后备人才培养的基层实践研究[J].武汉体育学院学报.2018(01).

## 《浙江国际海运职业技术学院学报》征稿启事

《浙江国际海运职业技术学院学报》创刊于2005年,是由浙江国际海运职业技术学院主办的综合性学术刊物,每年出版4期。本刊始终坚持正确的政治方向和正确的舆论导向,把学术价值、社会效益作为办刊宗旨,及时刊载自然科学、工程技术、人文社会科学等领域的创新性、应用性研究成果,欢迎校内外专家、学者赐稿。

2021年主要栏目:工程技术、蚂蚁岛精神研究、人文社科、教育教学等。着重刊发智能航运、涉海工程技术、江海联运服务中心和国际海事服务基地建设、自贸试验区建设、数字海洋经济、海洋文化、“重要窗口”海岛风景线建设研究、蚂蚁岛精神研究、新时代新发展格局下高职教育教学改革与实践研究等成果。

### 一、投稿须知

1. 来稿应附合国家相关政策法规,不涉及任何国家或企业等机密,无任何违法违规和违反学术道德的内容。

2. 来稿选题必须具有新颖性,应在理论或技术上对所研究的课题有创见或有改进,突出研究性、应用性,有借鉴或有推广价值。

3. 来稿应论点明确、论据可靠、逻辑严密、数字准确、文字精炼,一般不超过5000字,重大课题可不受字数限制。

4. 来稿必须包括题名、作者、单位、摘要(200-300字)、关键词(3-5个)、正文、参考文献、作者简介。基金项目请注明项目名称及编号,本刊将优先发表。

5. 参考文献类型及其代码:专著[M]、期刊[J]、报纸[N]、学位论文[D]、标准[S]、专利[P]、报告[R]、汇编[G]、会议录[C]、数据库[DB]、计算机程序[CP]、电子公告[EB]、磁带[MT]、磁盘[DK]、光盘[CD]、联机网络[OL]。格式如:

[序号] 责任者. 题名[M]. 出版地:出版社,出版年:引文页码。

### 二、投稿方式

来稿请寄: xuebao@post.zimc.cn。文稿中请详细注明:作者姓名、职称或职务、研究方向、单位、邮编、电子邮箱、通讯地址、联系电话等,以方便联系,底稿请自留。

联系电话:0580-2095031 2095032

### 三、特别说明

本刊已加入《中国期刊全文数据库》《中文科技期刊数据库(全文版)》,因此凡给本刊的稿件均视为刊登后可以供有关数据库收录。如不同意此约定,请来稿时说明。根据《著作权法》有关规定,可以对来稿进行删改。所有来稿文责自负,文章和作者的观点及其他相关责任均与本刊无关。

《浙江国际海运职业技术学院学报》编辑部